



LXXXI

אנכי

QUAREIA

**奎瑞亞魔法牌**

卡珊德拉·賓蘭

史都華·黎特強

約瑟芬·麥卡錫

奎瑞亞魔法牌 牌意說明書

LXXXI-QUAREIA

# 奎瑞亞魔法牌

卡珊德拉·賓蘭、史都華·黎特強  
& 約瑟芬·麥卡錫

## 牌意說明書

約瑟芬·麥卡錫 著

林宜慶、A.C. 譯

第二版

V2.2

奎瑞亞魔法牌 牌意說明書

LXXXI—Quareia 奎瑞亞魔法牌  
牌意說明書

作 者：約瑟芬·麥卡錫

譯 者：林宜慶、A.C.

責任編輯：林建同

校對·審定：林宜慶、林建同

出 版：林建同

E-mail: stevelin0230@gmail.com

---

2017年12月 初版

2018年 4月 再版

LXXXI—Quareia The Magician's Deck  
A Guide to the Card Meanings

For more information, please visit [www.quareia.com](http://www.quareia.com)

Book, card Images and cover Copyright 2014 © Stuart  
Littlejohn, Cassandra Beanland, Josephine McCarthy  
Complex Chinese translation copyright 2017© Chien  
Tung Lin

All rights reserved

Without limiting the rights under copyright reserved  
above, no part of this publication may be reproduced,  
stored in, or introduced into a retrieval system, or  
transmitted, in any form or by any means (electronic,  
mechanical, photocopying, recording or otherwise)  
without prior permission of the copyright owner and  
the publisher of this book.

請至網站了解更多資訊：<https://lxxxi.guardian4u.com>

書、牌卡圖像及封面版權所有 2014©史都華·黎特強、卡珊德拉·賓蘭、約瑟芬·麥卡錫。

奎瑞亞魔法牌及本書經由Quareia Publishing, Exeter UK的 Josephine McCarthy（約瑟芬·麥卡錫）授權林建同在台灣及中國地區印行和出版中文版。

保留所有權利

不限制上面保留的版權宣告，未經本書版權所有者和出版商的事先許可，不得以任何形式或通過任何手段（電子，機械，影印，錄製或其他方式）複製，存儲或引入檢索系統或傳播本出版物的任何部分。

本電子書可在 <https://lxxxi.guardian4u.com> 免費下載，並提供版本更新。請勿存放在其他網站。

著作權所有，翻印必究！

# 目錄

譯者序一	1
譯者序二	2
中文版序一	4
中文版序二：占卜的方法	6
簡介	9
第二版簡介	11
四個領域	12
第一章	
神聖領域	13
星辰之父 I (The Star Father I)	15
時間創造者 II (The Creator of Time II)	16
持光者 III (The Holder of Light III)	17
雅爾空及艾恩 (The Archon and the Aion)	18
第二章	
內在領域：	
深淵與根源力量	20
深淵 (Abyss)	23
深淵守衛 (The Keeper of Abyss)	26
光之承載 IV (The Light Bearer IV)	27

監禁者 V (The Prisoner V)	28
純粹平衡 VI (Pure Balance VI)	30
砥礪石 VII (The Grindstone VII)	33
分解者 VIII (The Unraveller VIII)	34
界線守衛 IX (Threshold Guardian IX)	36
第三章	
內在領域：	
其他力量與聯繫者	38
靈魂保護者 (The Protector of Souls)	40
創造織者 (The Weaver of Creation)	41
隱祕知識 (Hidden Knowledge)	43
內在神殿 (The Inner Temple)	45
內在圖書館員 (The Inner Librarian)	47
內在同伴 (The Inner Companion)	48
內在荒漠守衛 (Guardians of the Inner Desert)	50
發言者 (The Utterer)	52
正義守衛 (Keeper of Justice)	54
戰車 (Chariot)	55
命運之輪 (Wheel of Fate)	57
命運給予者 (Fate Giver)	58
命運持有者 (Fate Holder)	60

命運收回者 (Fate Taker)	62
第四章	
物質領域：	
物質結構與自然特性	63
大地之母 X (Mother Earth X)	65
太陽 (Sol)	66
月亮 (Luna)	67
療癒之地 (Place of Healing)	69
靈感 (Inspiration)	70
祖廟 (Temple of Ancestors)	72
魔法殿堂 (Magical Temple)	74
夢之河 (River of Dreams)	76
過去之門 (Gate of the Past)	78
家與壁爐 (Home and Hearth)	79
赫丘利之路 (Path of Hercules)	80
神之挑戰 (Challenge of the Gods)	81
內在聖所 (Inner Sanctum)	82
資源 (Resources)	84
第五章	
物質領域：	
存有與力量	85

指導靈 (Spirit Guide)	87
哥布林皇后 (Goblin Queen)	88
妖精國王 (Faerie King)	91
血脈先祖 (Blood Ancestor)	92
鬼魂 (Ghost)	94
寄生物 (Parasite)	96
第六章	
物質領域：	
流經人類的力量與繫動	98
預警 (Premonition)	100
迷惑 (Glamour)	102
誘惑 (Temptation)	104
替罪 (Scapegoat)	106
疾病 (Disease)	108
魔法攻擊 (Magical Attack)	110
贈禮者 (Giver of Gifts)	115
執行官 (Bailiff)	116
明師 (Wise Teacher)	117
夥伴關係 (Fellowship)	118
溝通 (Communication)	120
隱退 (Seclusion)	121



## 第七章

### 物質領域：

元素魔法工具	122
限制器：風、東方 (Limiter: Air, East)	124
神之權杖：火、南方 (Staff of the Gods: Fire, South)	126
重生者：水、西方 (Regenerator: Water, West)	128
基石：土、北方 (Foundation: Earth, North)	129

## 第八章

### 物質領域：

人物牌	131
神職者 (Hierophant)	133
結合 (Union)	135
孩童 (Child)	136
長者 (Elder)	137
愚者 (Idiot)	138
男性的力量與特質	139
術士 (Occultist)	141
領袖 (The Leader)	143
自然之人 (The Man of Nature)	145
神祕主義者 (The Mystic)	149
男武士 (Male Warrior)	150

女性的力量與特質	152
先知 (The Oracle)	154
魔法女祭司 (Priestess Magician)	155
女武士 (Female Warrior)	157
治療者 (Healer)	159
女薩滿 (Shamaness)	160
第九章	
死亡與地下世界領域	162
地下世界森林 (Underworld)	164
死亡之橋 (Bridge of Death)	169
死亡 (Death)	173
毀滅 (Destruction)	174
第十章	
牌陣	176
牌陣的選擇以及解讀占卜	178
基礎 / 神祕學地圖牌陣	180
景色牌陣	191
生命之樹牌陣	197
四方位牌陣	205
最後忠告	210
名詞釋義	212

因眾神的模式造就了時勢，  
但人才是決定的關鍵。

是要離開溫暖的壁爐，  
再次投入戰場？  
亦或在分解者的手中凋萎？

砥礪石會使你的眉毛沾上汗珠，  
用眼淚塗抹你的臉。

但是啊！砥礪石那穩定的手，  
會用智慧引導你，  
到達寂靜的山頂上。

認識自己就是認識那必須選擇的道路。  
認識那些默默走在身旁的，  
就是認識了天堂。

—LXXXI (八十一)

感謝麥可·雪帕德、亞倫·摩西、弗拉特·阿徹讓此計畫成  
真。

## 譯者序一

很高興能參與這魔法牌的翻譯，當聽到建同得到授權可以出版中文版的卡牌，便毛遂自薦來幫忙，因為魔法是非常嚴謹的一門學科，甚至一個錯誤的念頭就可以造成重大的歧異，常常與建同討論到半夜，只為了能把最正確的含義，用所能想到最自然通順的中文來表達，讓讀者能有正確的認知，不會在學習魔法及使用這套牌卡來占卜或做儀式冥想的時候走上叉路。

學習魔法是一條長遠而辛苦的道路，電影拍起來華麗而絢爛，但與現實其實相距甚遠，感謝約瑟芬·麥卡錫免費公開了完整的學習計畫，讓人得以接觸到一個完整的魔法系統，對神祕學、靈界、能量、魔法能有更深一層的認識；在身心靈界有著各種從不同角度，用不同方式來闡述這些東西，當然真真假假無奇不有，當你學會了如何去辨別，然後會發現靈界太大，神祕學太玄奧，遠遠不是單一流派可以完整闡述的，甚至無法用人類的文字來表達其全貌，只能不斷地研究，才有可能愈來愈接近真相。

翻譯這套牌的使用手冊，同時也是一趟魔法學習的旅程，感謝有這樣的機會，也感謝在過程中前來幫助的指導靈讓我有靈感能順利完成。

林宜慶

2017/12/16

## 譯者序二

在一連串因緣際會下，我加入了此專業的魔法牌翻譯團隊，從此也開始與奎瑞亞魔法結下不解之緣。

一拿到從超商取回的魔法牌，打開後隨即開始進行翻譯，所以翻譯對我而言除了將牌義中文化外，也是與這副牌開始第一次親密接觸。在繁重的工作之際抽出時間來進行翻譯，是一種幸福，因為可以讓我短暫的脫離繁雜繁瑣的思維和意識，在安靜且靜心的氛圍下沉浸於美妙的魔法世界，一步一步慢慢揭開她神祕的面紗。身為譯者總是該拿起牌占卜一下，與大多數初心者相同，一邊看著牌陣一邊拿起第一版說明書對照著查閱，雖然一開始大概了解牌陣要告訴我的訊息，但還是不太明瞭完整的意義。隨著時間推移，所占卜的事情越來越明朗化，回過頭想想當初占卜的牌陣與牌義，慢慢的開始有撥雲見日的感覺，「哇！原來她就是代表這個喔！」每一次的驚嘆，都成為我下一次占卜時所累積的養分與成長，不斷的一次又一次經驗著更深廣的含意，也因為如此，讓我對於奎瑞亞魔法與魔法牌更加具有信心。

奎瑞亞魔法牌原本是設計給魔法學生做魔法占卜用。隨著學習西方魔法的學生人口日益增多，因此有一套專門使用於魔法占卜的魔法牌來針對魔法狀況占卜解惑用，是個相當有益的工具之一。而此版本的中文使用說明書新增了對於一般占卜的牌義，可說是魔法牌又被賦予一層新的意義、多了一層新的生命。她並非

世界上最厲害最準的占卜魔法牌，但對於適合與她為伍的魔法師來說，卻是最得心應手最強大的口袋工具之一。

有時候回頭想想這一整個過程，深深的懷疑著這一切是否已是編織好的路徑，在那裡等著我踏足，心裡不由得欽佩讚嘆神、耶穌、佛祖、媽祖、天公伯……等等，讓這一切又為我的生命與生活中添加了許多色彩，不僅僅是為了需要中文說明書的魔法師們，更多時候，是為了我自己。

希望有緣入手奎瑞亞魔法牌的魔法師們，讓奎瑞亞魔法與魔法牌在你們的魔法生命中增添一抹不同的景色吧。

A.C.

## 中文版序一

當我們第一次設計及生產奎瑞亞魔法牌時，我們不曾想過它會這麼有名，也無法想像它會旅行到世界上各個地方。它一開始的設計，是專門給完成訓練的魔法師使用。但是平常的塔羅占卜師，及對魔法有興趣的一般人也開始使用它。

魔法牌展現出魔法師與之共事的力量、存有 / 靈，地點和人們。藉由與這副牌共事，加上有力量出現在你的周圍，你將會慢慢的認識這些存在於世界內外，龐大而複雜的看不見的存有群體裡的一小部份。這些通常在奎瑞亞的魔法訓練課程中作為工具。這廣泛而長期的訓練課程讓個人在單獨學習及師徒制的方式下，從魔法學徒開始，直到成為魔法精通者。

魔法牌由兩位藝術家同時也是學有專精的魔法師所繪製而成：史都華·黎特強及卡珊德拉·賓蘭。他們和我一起合作完成：我提供結構、概念、魔法知識，他們將這些概念實體化。所有的圖畫都是手繪的。使用油畫、廣告彩及水彩畫在畫布或水彩紙上。一開始這兩位藝術家各別獨自開始繪製魔法牌的工作，而在完成繪製數幅畫之後，兩人都逐漸陷入停頓的狀況。

在此同時，我也在構思一副魔法牌。在與這兩人談話時，我們馬上明白了我們三人都在做同一副牌：它想要被帶到這世界

上。這些內在聯繫者及靈接近我們三人，希望能經由魔法牌將祂們表達出來，讓魔法師們可以與之共事。

魔法牌共有81張牌，而奎瑞亞訓練課程分成三個部分，每部有81堂課：81是魔法數字，代表整體論、過去、現在、未來、四個領域以及神藉由每個生命的表達。

它並非參照傳統塔羅牌的設計，而是將流經魔法系統的神話、神祕的魔法力量畫出來，這些力量最終發展出塔羅：它回到魔法和占卜的最古老根源，根據真實的內在領域所存在的，不管身為人類的我們是否注意到祂們。它描繪出許多天使、地下世界、神明、魔法師服務及共事的土地力量、神及人類的特徵。

它在西方世界稱之為「連結卡牌」，也就是說這些圖像直接連結到內在存有，圖像可以像「窗戶」一般，讓這些存有的力量及魔法能流進到人類世界。因此除了用來占卜外，還可以作為冥想、內在靈視。可以用在儀式中將一位神靈帶進空間裡，也可以被動地讓一位存有的力量接近你。

例如：如果你生病了，拿出治療師的牌放在接近你睡覺的地方，將會在你和流經圖像的力量之間形成被動的連結。有許多不同的方式可以和魔法牌上的圖像共事，當你實驗愈多，你愈能找到更多與祂們共事的方法。

希望你喜歡這魔法牌，就像我們很高興能創造出它一樣！

約瑟芬·麥卡錫



## 中文版序二：占卜的方法

「當你發自內心想做一件事，全宇宙都會聯合起來幫助你！」

從來沒想過會代理印製奎瑞亞魔法牌，將這份很棒的禮物帶進台灣。一開始只是因為個人的需要。

從小就因個人興趣在基督教會中學習，對西洋神祕學有極大的興趣。在經過數十年的靈性學習，發現奎瑞亞魔法學校提供最完整及實際的長期魔法學習課程。最令人驚訝的是作者約瑟芬無私的奉獻，將課程免費放在網站讓人學習。她說：魔法不該是有錢人才能學習的。

雖然接觸塔羅很久的時間，也跟過老師學習生命之樹卡巴拉及塔羅課程，但總是無法掌握到塔羅準確占卜的方法，易流於心理諮詢使用。然而，在奎瑞亞魔法課程中，終於學習到了使用塔羅牌獲得準確占卜結果的方法，也開始對這副魔法牌有了興趣。

在接洽購買奎瑞亞魔法牌的過程中，發覺英國的運費非常貴，將近一副牌的價格。約瑟芬提出如果我找得到印刷廠，便可以授權我在台灣及中國地區印製奎瑞亞魔法牌及中文說明書販售。

而就在此時，很碰巧的認識了「東咚鏘雜誌」的總編佩玟，透過她的介紹接洽到了牌卡印刷廠，也得到她許多翻譯上的幫助

及建言。而譯者宜慶也自告奮勇願意幫忙做翻譯的工作，這也加速了魔法牌的上市。在第一版中文說明書完成後，又有朋友A.C.加入翻譯的行列，也才能讓第二版說明書快速的推出，這些都讓我感受到神聖力量的偉大。許多人覺得要做事必須要先有錢，然而宇宙給予的，是將做事所需的資源送到你面前，這些資源要比錢還要寶貴的多啊！

期望透過魔法牌占卜，可以讓更多人掌握到自己的生命，做出正確的選擇，並對靈界架構有些了解，更期待有更多人願意紮實地學習奎瑞亞魔法，為世界及大地提供服務。

感謝所有讓此事發生的眾生及存有。

以下是使用魔法牌占卜的方法，節錄自奎瑞亞魔法課程（塔羅牌也適用）。

洗牌:

1. 閉眼，靜心，不要有情緒。（深呼吸幾次會有幫助）
2. 心裡想著要問的「問題」及「牌陣」。
3. 感覺原本在迷霧中，漸漸的撥雲見日。
4. 感覺自己的手愈來愈慢，直到想停下來。
5. 從第一張牌開始翻開，按照牌陣的順序擺出來。

讀牌：

先從第一張，讀出位置的意義及牌意，不用在乎逆位牌。再依序讀到最後一張。之後再回過頭看一次，此時較能了解牌的意思。

如果還無法了解，可以靜坐，問自己說：「告訴我這代表什麼意思。」

不需要養牌，反而要常淨化魔法牌，必要時換一副新牌。

更多內容請參考書中的「牌陣」及「最後忠告」章節。

林建同

## 簡介

「靈魂在離開前往下一個世界的時候，只會帶著他的教育及文化，在一個人剛死去，開始下一個世界的旅途時，教育和文化，可以提供最好的協助，抑或是成為最沉重的負擔。」

——柏拉圖，理想國。

LXXXI—奎瑞亞（Quareia）魔法牌是為二十一世紀的魔法師所專門設計的魔法工具，這副牌有81張牌，81是代表「完成」的神祕數字。整副牌分成四個領域：神聖（紅框）、內在（藍框）、物質（綠框）、死亡及地下世界（黑框）。屬於兩個領域，用來橋接兩個領域的牌，它的邊框則包含了兩種顏色。

奎瑞亞魔法牌不是基於任何塔羅的系統，而是從塔羅最終所闡述的魔法系統背後那基礎而神祕的魔法，根據認真的魔法實踐者所會接觸到真實的內在世界，真實的內在聯繫、存有及力量所畫出來的。

因此，這副牌是作為一個用來連結的牌，例如，牌面的圖像可以用來作為對內在世界、存有及魔法模式的門戶。這不是一個可以隨便當做塔羅來解讀的牌，它是特別設計給魔法學徒、實踐者、工作者或精通者在他們廣泛的西方魔法工作上所使用。可以

用在魔法占卜或是直接跟內在存有的連結；作為冥想、魔法靈視或是靈魂探索的方法；或是作為儀式上的連結工具。然而，做為一個有抱負的入門者，不要變得過度依賴這些圖像來做為通道，這很重要——它們是工具，和很多其他的工具一樣，魔法師會在發展他們神祕主義和魔法的道路上使用。

為了確保這些圖像不會跟一些魔法上的訛傳扯在一起，對於圖像裡的存有，我們避免使用一些現代常用的名字，取而代之的，我們用一些非常古老的方式來表示這些內在的存有。我們根據祂們所做的事來命名，這樣對於祂到底是什麼就不會有所混淆。

大多數魔法系統的魔法師都可以從祂們所做的事、從哪裡來、所用的力量來辨識出牌上表現的是什麼，而不是從祂們的形像，這讓不同靈性或魔法傳統的魔法師或實踐者可以認得這牌裡的力量，進而以此用在他們各自魔法系統的工作上。

在兩種主要的牌陣上也是用同樣的思維，不同的位置有著各自的故事和意義，魔法師把牌面跟牌陣的位置一起解讀，就可以針對問題的答案得到全面的了解。

## 第二版簡介

一開始要製作奎瑞亞魔法牌的時候，是想要給奎瑞亞的魔法學生使用的：那時候我們沒想到奎瑞亞學習課程之外的人們會對如此針對性的牌有興趣。但我們錯了！

這本書原本是為了奎瑞亞的入門者和精通者所設計的，因此有許多東西沒有多做解釋或討論，也沒認知到需要如此做。然而我們現在知道事情不是這樣。對於這副牌得到大量的關注，我們感到非常驚訝和高興，也因此，我們了解到這本書已經無法滿足它的目的。

第二版我們寫得更詳細，且為了占卜或是魔法上更廣泛的應用而增加了參考的資料。這副牌可以用在任何占卜者所了解的牌陣上，可以用於一般的或魔法上的占卜：這第二版表現出這些更廣泛的使用方法。

## 四個領域

這四個領域表現出創造和毀滅的四個階段，因此可以在魔法上用來追溯力量或是事件：它是否仍在成形？它是否正開始彰顯於物質領域？它在物質領域中是否仍在活動？它是否逐漸走向毀滅或離開？在一般的占卜裡，這些領域可以代表以下的模式：想法（神聖領域），發展階段（內在領域），當下已完成並且活躍中（物質領域），離開或死去（地下世界領域）。隨著這本書看下去，我們會逐個領域介紹有哪些參與者、有哪些力量以及祂們在做些什麼。

時機成熟，道路就在前方不遠處。

——維吉爾

# 第一章

## 神聖領域



正因為太一之中一無所有，所有事物都是  
從它而來的。

——普羅提諾

神聖領域是一個人類無法踏足的地方，不論是活著的或是死去的，在夢中或是靈視中，在那裡只有神的力量能停留。那力量流經魔法師們稱之為深淵的寬廣空間，散落到內在領域，最後在物質世界中表現出來。

這些牌揭示出流經創造或毀滅的力量。在一般的占卜中，這個領域的牌指出在物質世界中的事件背後或（及）一個人的生命之中，深層且長久的力量。

## 星辰之父 I (The Star Father I)

星辰之父這張牌表示一個全新但未成形的潛力正開始展露。從那些出現在這張牌周圍的其他牌，可以得知一些即將被彰顯的潛力是什麼模樣。它表示一個新的生命、一條新的路徑；像一個嶄新的文明一樣無限，又像一個天啟一樣微妙。

用「父」這個字並非表示任何性別，而是表示一種追求「付出」的力量。祂是跨過分水嶺後的第一道氣息，流入新生命的肺，創造的第一句話語。

這張牌最關鍵的是：祂的力量是神聖的，那是一個往創造的路徑移動的振動頻率，最終會被實現；最初的那一道火花；形成宇宙的那道聲音，或是黑暗中的第一道曙光。星辰之父是尋求新表現的神聖意志。

一般占卜：某件事物在完全成形前最初的開端，往新道路前進的第一步、一個概念、一個想法、新的方向或是某件事情的一個新階段。

## 時間創造者 II (The Creator of Time II)

時間創造者指的是從星辰之父開始走向彰顯所流經的神聖之力。祂用那源自於照耀及彰顯生命的純淨光華之中，那神的火花來著手形成生命的形態：「曾在黑暗中閃耀的光，無法被黑暗所包容。」那光是開始塑造形狀和模式的神聖意識，是走向生命、織造我們宇宙的第一步，這一步便是時間的創造。

時間創造者表現出時間軸正形成為某個新的東西：時間的創造被宇宙織者織進顯化的模式裡，且最終會交付到命運三女神手上。

這張牌告訴我們某件事正逐漸成形，但仍有各種可能的方式去完成它。祂是形成時間和物質的模式。它是一張強而有力的牌，它的出現告訴我們在深處有著強大的創造力正在運作，一個為了占卜主題的「新的時間」正在形成。這新的時間預示著一段命運新周期的生成，這命運最終將會在某個人的生活中表現出來。這張牌也可以就字面上解讀為對某件事物「增加時間」。

一般占卜：籌劃，為新的開端劃定界限、形成一條命運線、自我形成的一條新的命運路徑、新一輪事件的開始、被賦予更多的時間、一段新的時間用來完成某件事。

## 持光者 III (The Holder of Light III)

這張牌與時間創造者是相反的力量，持光者是光回歸的模式：從生命的黑暗與沈重的形體回歸。（譯註：這句話的含義請見名詞釋義）當靈魂不再屬於顯化的循環過程，便回到神之火花的光芒中。

請注意這邊的「光」和「黑暗」與好壞無關，只是單純表示神聖的力量和物質之間的關係。

這張牌告訴我們，某件事已經從我們內在及外在的世界完全地撤離，並回到神的源頭。當這張牌出現在魔法的占卜中，告訴我們某件事已經完成它神聖的使命，在物質世界、內在世界或地下世界已經不再有任何作用，已經回到最初的源頭。它是被埋葬、被保護的東西。它是靈魂尋找庇護時最深處的神聖殿堂。

一般占卜：某件完成後正要回到源頭的東西、正要進入休眠、意識最深處的撤離、完成、隱藏某人的光芒、安全地躲藏。

## 雅爾空及艾恩 (The Archon and the Aion)

雅爾空和艾恩這兩位是神界的守衛。祂們兩位的力量是相對的存在，像是磁鐵的兩極。祂們屬於大天使長的組織，站在神界和內外在的世界之間。

祂們在彼此之間產生了一個能量場，除非你已經完全屬於神界，否則你無法穿越過去。這兩位大天使長的存在是神界的守衛、守門人。

雅爾空是只讓尋求回到持光者的靈魂通過的監督者，艾恩是一個開門者，當神的火花在內在和外在世界尋求展現自己時，讓祂流過。

這張牌的圖像是兩位大天使長，一位拿著盾進行守護，一位手持杯子。那杯子把能量以光和時間的模式傳入創造之中；那盾牌保護著神界的界限，同時也保護魔法師的行為，不讓他們踏入神聖的領域。

出現這張牌告訴我們目前已經到了一個危險的臨界點，絕對不能跨越，因為這界限後面的力量太過強大。雖然這界限後面的力量不具毀滅性，但祂純粹的威力不是一個凡人所能承受的。

若是忽視這張牌的警告，可能會被摧毀，或是受到不可挽回的傷害，不只是受到懲罰而已。它告訴我們在這臨界點後面的力

量太過強大，不是我們的意識和身體可以承受的。如果魔法師去測試這界限的力量，將會被防禦性的爆炸所衝擊。

當這張牌出現在魔法的占卜中，暗示著魔法師抵達了還不能安全通過的界限，建議你停下來再等待。

一般占卜：等待，前方有危險。你現在正觸及某件事的極限，為了你好，有個暫時性的屏障，暫停並靜觀其變。這極限可以是物質的、心理的、能量上的、經濟上的或距離上的。不論你為了什麼而占卜，當這張牌出現在一個顯著或是「前方路徑」的位置，帶給你的訊息是，你需要暫停一下，重新思考，或至少再等一等。

# 第二章

## 內在領域：

### 深淵與根源力量

在所有古典教義中  
神職與神祕預言的面紗之後  
在黑暗與引發出的奇特考驗之後  
在所有神聖著作的印記之下  
在尼尼微或底比斯的廢墟之中  
在古廟的碎石上  
以及  
在亞述或埃及獅身人面像黑色的面貌上  
在闡釋忠誠的印度吠陀靈感篇章內滔滔不絕  
或  
奇妙的繪畫之中  
在我們古書煉金術的神祕標誌之中  
在所有祕密會議的接待儀式之中  
發現隨處皆同且小心隱藏的教義徵兆

——阿爾馮斯·路易斯·康斯坦特



內在領域是宇宙的大熔爐，居住著各種存有及力量，祂們涉  
及參與眾生的生命及所有事物的創造與毀滅。

它也是個領域，讓我們用意識來尋找並聯繫守衛、內在聯繫  
者，以及所有神祕魔法場所管理員，例如：內在圖書館（神聖記  
錄）、內在神殿.....等等。

「內在」並非指的是你的內心，而是代表非物質的存有及場  
所等。我們用靈視在夢中連結這個地方，但這是一個超越人類思  
維的領域，如同物質領域的存在超越你的身體一樣。

在內在領域的二個章節中，我們將會按降序檢視這裡的存  
有、力量以及場域。

我們以六個「十大核心根源力量」作為本章節的開頭。前三  
個力量位於神聖領域、六個力量位於內在領域中，第十個力量是  
物質領域的開始，也是總和。此章節也包含了創造與毀滅的快速  
通道——深淵。下一章節將介紹其他從事與創造過程有關的力量  
及聯繫者，其中許多存有密切的與人類合作。

## 深淵 (Abyss)

深淵是力量與時間由「上」流到「下」的快速通道。新生命的形成從高處墜下，穿越深淵的層次時遇到神聖話語和神示，這些都表現在內在領域中。深淵守衛位於神聖領域和內在領域的交會處。在這裡，新形成的生命與神聖話語和光結合後開始穿越內在領域，最後將生命展現在物質領域中。

深淵也流進地下世界的最深處，像通道縱貫所有的世界，時間和力量的「密室」通道，分隔了神聖領域與其他領域。神聖領域不受時間影響、強大且永存。其他領域位於深淵的另一邊，包含了創造和毀滅，因此也會死亡，有其生命的時間限度。

儘管深淵列在內在領域中，但因地下世界，所以邊框是黑色的。因為魔法師主要以靈視通過內在領域來進入深淵，作為創造初始之地與其共事；精通者在死亡領域服務工作時，也可以從地下世界的深處到達深淵。深淵同為構成 / 創造的開始也是結束，我們人類認知的維度非常單純，然而事實上這世界非常巨大，其複雜程度遠遠超越我們的想像。

在影響力重大的占卜中出現這張牌，表示魔法師正處於人生路徑上的主要轉捩點，一旦踏出就沒有回頭路：充滿危險的一步，但卻是讓魔法師更深入了解魔法、力量、神和生命的一步。

你可以選擇要不要前進，選擇不的話會關上機會的大門，選擇往前的話實際上是跳下懸崖，向神的力量臣服。在「跨越深淵」的靈視儀式中，這「繫動」（譯註：表示力量流經個體造成關係與互動，詳見名詞釋義）是最具魔法的形式。

雖然精通者候選人必須經歷如此的靈視試煉，這是一種在個人生活、社會、大自然中表現出來的自然繫動。在魔法占卜中出現這張牌，表示魔法師已經到了他們必須決定生活的一個抉擇點並步入深遠的未知處，把他們的生命放在神的手中，或者退後一步，遠離毀滅。

在魔法占卜中出現深淵，顯示在地下世界領域和物質領域之間形成了開口，使破壞性存有能夠浮現。深淵能到達地下世界的底層，是所有領域的長期儲存設施。所有對於在顯化中已無作用的存有，都沈睡在深淵的洞穴中，或在深淵底部的密封處。這張牌可能出現在危險、疾病、或毀滅力量被釋放於世界上的時候。

一般占卜：潛在的破壞：如果你不小心，可能釋放出具有破壞力的東西。在健康占卜時，它可以描述失去控制的疼痛和痛苦。這是一張告訴我們，黎明之前「跌到谷底」的牌。如果它出現在牌陣的重要位置或結果處，它會是一個警告：在這種情況下，使用占卜來找出可能改變未來路徑的替代行動。

但大地已覆蓋了這個世代（他們也被人們稱為地下世界受到祝福的靈魂，然而，儘管他們是第二代，榮耀也眷顧著他們），宙斯天父創造了第三代凡人，一個黃銅的種族，從梣樹上蹦出來；並不像白銀時代的人，卻是既可怕且強大。他們喜愛戰神的可悲作品和暴力事蹟，他們不吃麵包，但堅強的內心如堅石般，可怕的人。他們的力氣很大，從強壯的身軀、結實的雙肩長出無法征服的雙臂。他們的盔甲是古銅色的，他們的房子是古銅色的，銅器是他們的工具，沒有黑鐵。他們用自己的手摧毀了自己，到達陰冷黃泉的潮溼房子，沒有留下名字。儘管他們是可怕的，但黑死病佔領了他們，離開了光明的太陽。

——赫西奧德，工作與時日

## 深淵守衛 (The Keeper of Abyss)

深淵守衛是一位天使長，有時候被稱為「梅塔特隆」。這個力量雖然是天使，但其內心存在著人性。這存有的唯一功能，是橫跨深淵與上下進出深淵的橋樑——如同十字路口般的橋樑，並確保每件事物各得其所：該在深淵底下沈睡的沈睡，該從深淵中出來的出來，並協助那些該跨過深淵的跨過深淵。

守衛也促使未來由上往下流入，為未來前方安排清晰的世界。這是一位深奧且強力的存有，在神的界限上照看來者在十字路口的選擇。

這張牌的出現告訴魔法師，那深奧且用以構成的力量正跨過界限向彰顯移動著，透過在心裡與這位存有在一起冥想，可以對整個過程有深刻的了解。這張牌表示一個主要的十字路口，並提醒我們明智地選擇我們採取的方向。

深淵守衛也可指出魔法師因為自身利益而被保護著，或是被教導有關於深淵的事情。祂也可以表示為精通者的監護者。深淵守衛身為一個中間者或橋樑，對於通過或穿越深淵者也有責任。這位存有的動作是橋接、中介、保持、保護和指導。

一般占卜：占卜時出現這張牌，表示當占卜主題的命運被保護時，其也被保護著避免在錯誤的時間點前進。

## 光之承載 IV (The Light Bearer IV)

光之承載是一位大天使長，幫助神的火花在表現生命的旅程中鍛造祂的路徑。這是「十大核心力量」中第一個在內在領域裡表現出來的力量；前三個是組成神聖領域的力量。光之承載有著非常清晰的力量，把本能的脈動顯化為容器（生命、身體、大地等等），引導著光照向物質，同時也是大地之中的源光。

這存有影響靠近祂的每件事物，當神的火花從隱祕知識的模式中流淌而來，會與光之承載相互作用，創造並支撐著通向生命的通道。這是一個正向的力量，追求表現生命，也是每件事物中的純粹之光。

當這張牌出現的時候，訴說著某種純粹的本質，一個原始的脈動，有一條新的路徑在神的幫助下正被鍛造，是黑暗中的那道光，是漫長隧道結束前那洞口的光亮。祂是充滿付出和仁慈的天使之力，為魔法師開啟往前進的道路，但祂不會直接給予魔法師幫助或互動。光之承載建立未來命運模式可顯化的道路：祂是一位開路者。

一般占卜：開拓新的道路、一條新的道路正在建構中並且充滿能量。這張牌也可表示一個力量或人是「開拓者」，或形成一個新的開始。這也是引導靈魂在黑暗中尋找光明的力量。

## 監禁者 V (The Prisoner V)

這股天使之力負責的工作與光之承載相反。光之承載是鍛造通往完成的道路，監禁者反過來關閉道路，扣留住光，並捕捉任何需要被這股力量補捉的東西。

這位存有於內在與外在領域有多重的作用，是重要的束縛之力。與光之承載相反，祂減緩創造脈動的速度和頻率，讓神之火花得以開始成形並凝結：可說是一個制動系統。祂是內在深處「天平」的另一端。「天平」的一端是生命的脈動，另一端是往回收的力量。另一個代表此力量的關鍵字是「力量 (Strength)」，這是神聖力量，唯一可以抑制生命 / 權力 / 存在流動的力量。

這是扣押生命的力量，捕捉不該再存在於循環之中的存有，扣留祂們直到祂們可以被釋放的時候，或是存有或靈魂要回歸到生命、更深入到靈魂保護者的臂彎以及進入到深淵深處的時候。

這是對魔法師而言非常重要一定要了解的繫動，在每個事物上都有留下這些內在繫動的印記。魔法在這兩種力量的平衡下誕生。這張牌是負向 / 黑暗的，相對於它的伙伴——正向 / 光明的光之承載。

在占卜時出現在這張牌，暗示有需要扣押某個事物或讓其進入休眠。當扣押抑制的力量因故在你的魔法生命中運作時，可能

會出現這張牌。也可能暗示工作上有強力的魔法束縛需要去處理。

一般占卜：限制、阻止或被扣留、監禁、壓制、消除時間。  
有些東西停止發生。



## 純粹平衡 VI (Pure Balance VI)

純粹平衡是讓你深刻反思「平衡」的一位天使。祂是貫穿一切的支點——瑪亞特天平的支點、光之承載與監禁者之間的支點。祂也是一位坐在內在領域力量中間的天使，在祂背後有著知識的模式，禁監者和光之承載各為一端。祂面對著未來：物質的誕生和物質領域的顯化。

這位天使沒有直接跟人類互動，坐在所有流過的力量中間，確保創造和毀滅的力量是相等的。在古老的神被細分之前，祂最常被認為是最原始的神。在占卜時出現這張牌告訴我們：目前有著純粹的平衡狀態或是原始之神的力量。根據所要問的問題，可能暗示著魔法師的生命和事業之中，在工作的力量上需要更深層的魔法平衡，或是暗示已經達到了上述的平衡。也可能在暗示魔法師，如果正與天使或神的力量共事，已經連結到一個深度的、完全平衡的共振力量。

這反過來也警告魔法師要小心前行，錯誤的一步或判斷會顛覆一個優美且有力的平衡。如果魔法師在一場魔法工作或計畫的中途出現這張牌，暗示著這平衡的中心是為了這場魔法。這同樣也表示如果有不好的牌出現，它們只是平衡過程的一部份，不用感到害怕。

在古埃及門戶之書中可看見透過這張牌所表現出的魔法力量，在第五小時、第33場景、高尚者（或合格的精通者），在地下世界站在歐西里斯面前。〔註1〕高尚者向歐西里斯示範，他或她能藉由步入天平並成為支點被加以衡量，最後成為天平的支點。因此，這張牌與正義守衛有深遠的連結。

一般占卜：當此牌出現在一般占卜時，它指出事情將進入平衡。這是一張和諧與成功的牌；但平衡的力量往往伴隨沈重的責任，保持這個新締造的平衡並滋養它是你的責任。

---

1 麥可·雪帕德和約瑟芬·麥卡錫。門戶之書：魔法譯文。由史都華·黎特強插畫。英國奎瑞亞出版社, 2017, pp.132 – 135.

你會成為怎樣的人，  
在於日復一日你所選擇的、  
所想的、所做的。

萬物流逝，無物長駐；  
萬物消逝，無物長存。

無人能踏入同一條河流兩次，  
因為這條河和這個人都已經不同。

——赫拉克利特（535 – 475 b.c.）

## 砥礪石 VII (The Grindstone VII)

現在我們來到了更直接與人類工作的內在力量。砥礪石是較低倍頻的光之承載，和願意與祂的力量接洽的人類緊密地工作。砥礪石是一位天使，準備著界限和限制並督促人們去完成。祂代表紀律和努力，以打磨原料使其變成某種獨特的東西。祂與土星的力量連結在一起，是魔法劍和自制力背後的力量。

當砥礪石出現在占卜中時，說明即將會有一段高強度的工作、可能有必要的苦難或限制。祂是一股把魔法師拉住的能量，讓他能熟練、學會強大魔法所需的技術。祂讓魔法師的工作慢下來，助其形成容器的輪廓、形狀和光澤。也可能暗示有自律的需求。

魔法精通者學習均衡地與砥礪石和分解者一起工作，以健康、受控和成熟的方式來保持天平平衡、保持力量流動，這表示魔法師必須時常關心自己的魔法工作，同時也要關心自己的健康、家庭和資源，以及在日常生活上如何做人做事。

一般占卜：一段高強度的工作、學習或成長。你無法避免的苦難，因為苦難使你成長。藉由努力與了解來達到進化目的，不該由情緒來支配你。發展專注力、力量、體力和耐力。這可以表示一段艱難的時期，但如果你學習到奮鬥所帶來的教訓，則可以應付它。

## 分解者 VIII (The Unraveller VIII)

到這裡我們見到了這每天作用在我們四周的天使之力。祂是分解、試驗的力量，如果我們沒學到祂的教訓，沒有在我們的生命和自然之中保持對祂的覺察，便是最終摧毀我們的力量。

分解者給我們一條足夠把自己吊起來的繩索，當砥礪石站在我們的上面，教導、限制、打磨我們，分解者就在這些動作的背後，給我們所要求的任何東西，看我們是否會因自我縱容而摧毀自己，或是透過自制學會自主（這會給生命帶來砥礪石的力量）。

分解者是放縱的力量和未節制的物質，例如：當細胞的自制力和死亡能力被解除，就會變成過度生長的細胞（癌症）；或是過多的財富、過多的物質（肥胖）、人口過剩、缺乏自律或自我管理、為了虛榮和不必要的日常問題來使用魔法……等等。如果我們不聽祂的警告或教訓，分解者的力量會藉由這些方式顯露出來，並帶來毀滅。

當占卜時出現分解者，暗示我們已拿到足夠把自己吊起來的繩索，或是我們正需要去辨認生命或魔法練習中讓你失控的試探。如果我們不去辨認——或是故意不這麼做——表示我們沒有與砥礪石接觸，那我們便堅定地走向崩解的道路。分解者溫和、更正面的表現是解開或鬆綁某些東西而促使平衡。如果有某些事

物被束縛、被困住、被過度限制或被纏得太緊，分解者就會鬆綁、鬆開並釋放它。然而，一旦平衡恢復後，如果繼續默許放任分解者的力量且不予以抑制，那麼祂將完全消除所有祂做過的好事並毀滅祂所關注的焦點。

一般占卜：缺乏紀律、失控、自我放縱、貪心、限制鬆綁、解開打結的情況、放寬嚴格的限制、某事物在腐敗和解散的早期階段。

## 界線守衛 IX (Threshold Guardian IX)

界限守衛是一位沉穩地站在創造之界限上的巨大天使。祂橋接內在世界與物質領域，橋接生命與意識來回於荒漠和顯化的世界，允許各種種族、物種、個體流入生命裡。

界限守衛也守衛著內在領域，避免人類的心智在睡夢中意外地間晃進內在世界。魔法師使用想像力尋求進入內在世界時，透過這位天使而得以通過。界限守衛用祂更深刻的力量，橋接生命的積木進入海洋、大地，把不同原料變成物質的外形：把織者的織物和外形串連在一起，創造出人類、狗、樹等各種東西，在最深刻的意義上，祂是鍊金術的天使。

在另一個層次上，界限守衛觸發我們的想像和夢境，給我們影像，讓我們得以用心智跨進內在世界深處。祂也是作用中的創造之力、月亮引力帶來的重生（譯註：請參考物質領域的月亮牌）、生命起源之橋。

當占卜時出現這張牌，傳達著會有一段時間之創造的、想像的、心智的鍊金過程。也可能表示有一個特別的蘊釀或新創的活動力正要流入生命。祂是一座橋樑，讓深奧又古老的知識流回世界，讓偉大的神力流入並活化大地。

一般占卜：這張牌代表能量的流動、靈感、創造，有時也是新生活、新啟發的經驗、新工作。

備註：根源力量的最後一張牌——「大地之母」出現在物質領域，就像祂代表了我們世界中全部的物質創造，以及內在領域所有力量結合的完成。



## 第三章

內在領域：

其他力量與聯繫者

我們每個人都是宇宙靈魂的一部分。

——普羅提諾

## 靈魂保護者 (The Protector of Souls)

當死亡後靈魂從肉體出來，開始從死亡、地下世界到內在領域的旅程中，其中一個會到達的地方便是靈魂保護者。這股女神的力量容納著需要沉睡的靈魂，而不是那些仍生存著的靈魂。當靈魂們等待開啟屬於自己進化的下一個階段時，祂保護這些在地下世界或星星中休息的靈魂。

這張牌帶來的訊息是「等待」，因為下一步是不安全的，它發出一個需要暫停、休息、再往下一步前需重整的信號。它是一個慈悲的關卡，在背後支持我們，直到我們準備好向任何一個需要的方向前進。

祂也是我們處在最艱困的時期、處在最沮喪的時刻時可以求助的力量：對著祂的力量冥想，尋求祂的安慰，這是當我們害怕失去一切時與祂共事的神奇之法。這令人聯想到女神依西斯，祂照料及保護那些在祂看顧下的一切。

一般占卜：一個安全和避難的地方。這張牌告訴我們，在發生事故時受到庇護、休息與重生，以及靈魂尋求安慰與寧靜。這是母親的守護職責——當你真的需要她的照顧時，她會照顧你並提供保護與慰藉。

## 創造織者 (The Weaver of Creation)

創造織者一樣坐在深淵旁邊，在靈魂保護者的對面。前者創造出生命 / 靈魂可以彰顯的模式；後者則在祂的斗篷下保護這些疲憊、筋疲力竭、需要休息的生命 / 靈魂。創造織者聚集了光、能量和力量為絲線，開始在祂的織布機上編織成物質世界。祂設立了不同的模式，讓內在領域的天使們使用以構成各種世界，這模式將成為「隱密知識」的基石（見下一張牌）。

織者的力量不是魔法師可以直接交流的，但祂的觸動存在我們周圍看到的每件事物中。了解祂在每個生命裡的模式，可以幫助我們理解宇宙更寬廣的模樣，以及每件事情是如何被緊密地織就在一起。當這張牌在占卜時出現，告訴我們在構成中將伴隨著複雜的繫動，也可能代表某事物的創造者。織者的力量持續流經每一個結構，祂會出現在當一個人決定開創一個大規模的計畫、養育下一代或是創建一個長久的魔法住所的時候。

當織者在牌陣中出現，告訴你某種魔法的、物質的、個人的創造正在到來，也表示一個長期的模式正在形成，即使你可能尚未查覺到。透過埃及女神涅伊特、希臘女神阿南刻（織者）的力量將祂展現出來。

一般占卜：這張牌意味著創造力，或為新創立的計畫打下基礎。在健康占卜時，這牌也顯示有懷孕的可能性或已懷孕。這是

一張代表創造力、新計劃、正在構成新生命路徑的牌。偶爾，按照牌面可象徵某人從事編織工作或代表某位紡織工。

## 隱祕知識 (Hidden Knowledge)

隱祕知識是被創造者創造出來廣大的、複雜的天使結構，做為神的意識所流經的過濾器。當神的火花在前往物質世界的旅程中經過深淵時，會經過隱祕知識的天使結構，在這裡，從帶著意念的純粹之光轉變成呼吸、光、言語及脈動來顯化成物質。在這裡值得一提的是，使用「光」這個字眼作為所有內在力量的尊稱並非代表「好 / 快樂」，而是代表尋求展現的純粹力量。

像是「生命之花」、「梅塔特隆立方體」等等在神祕學中被廣為人知的複雜模式，是天使的意識、能量、力量和光纖在一起所組成的過濾器，我們稱之為隱祕知識。

一旦神聖意識經過這些過濾器，即穿上為了生命而生成的獨特容器：人類、樹木、太陽、海洋等等。反過來說，當魔法師越往內在世界前進，最後便會來到這個模式。

如果他們得以連結上這個模式，將被它的影響力所過濾及精煉，如此才能做好準備，得以存取最深層的奧祕。這可能是一個非常耗時的過程，有時是一輩子的時間，但這個過程可以開啟魔法師的心智，來面對魔法和神祕知識深奧的層面。

當這張牌出現，宣告著一個深藏的奧祕將被揭露，它可能靜靜地被攤開或是突然出現在魔法師面前。它讓魔法師看見，他擁有知曉深處的知識並了解奧祕的潛能。

根據占卜問題，這張牌也指出某事物必須保持一些神祕，接受未知的事物，不需去鑽研。若存在著未被理解卻具有影響力的隱藏要素，這張牌也常會在占卜中出現。你不需要了解這階段發生什麼事情，只要了解它仍存在。在最深層的形式當中，此牌代表深刻且深奧的神聖知識開始在追尋者的內心中覺醒。

一般占卜：一般來說，此牌出現代表有一個必須存在但保持隱藏的未知要素。也可指出你沒看到的事物、需要去相信、某事物的真實知識隱藏在你的內心。

## 內在神殿 (The Inner Temple)

內在神殿這張牌是第一張描述在內在領域裡與人類有所連結的場所。這張牌表示所有曾存在於物質領域的神聖殿堂的內在映像。它也可以代表某個特定的內在神殿，由精通者的團體所建造並在其中工作，成為他們魔法流的一部份。它表現出最深奧最平衡的神聖神祕魔法，架起神與人之間的橋樑。我們在內在神殿與深奧的內在聯繫者、內在精通者、內在祭師和古老的眾神之力相會。魔法精通者有部分的魔法工作是在內在神殿裡連結天使、眾神或是曾經是人類生命的存有。

當魔法師與內在的殿堂有所連結時，在魔法占卜常出現內在神殿這張牌。有時候在魔法師察覺到的數年前，這連結就已出現在他 / 她的周圍。內在神殿裡的聯繫者會一直等待，直到魔法師認出祂們並準備好與祂們工作。

不論何時何地，只要這張牌出現在魔法師的占卜中，表示內在神殿裡的力量和聯繫者已經在魔法工作中啟動。這也強調與一位古老的神祇一起從事的魔法工作正要開始。在神祇與魔法師之間變得活躍以前，已經為這互動準備好了一個入口，內在神殿的力量是這過程的一部份。這也是魔法師從日常的魔法往更深奧、更強大的神祕魔法前進的強烈指示。



一般占卜：即使在一般的情況下，也有深奧的內在繫動在工作。這意味著占卜對象或情況，被超越自身的東西引導著，要遵循著直覺的內在聲音。這暗示外在生活事件正被眾神監督著，有一個隱晦的、深奧的繫動正在運作。

## 內在圖書館員 (The Inner Librarian)

內在圖書館員專門駐守在內在圖書館，是各種不同的魔法師最主要內在聯繫者。內在圖書館是內在神殿中較易進入的方位，通常是學徒或初入門的魔法師開發他們內在技術的第一個地方。

內在圖書館員是一個同時有著人性和神性的意識，一個守衛人類知識的存有，專門為學識、保護知識與智慧工作而歷經千秋。

當占卜時出現這張牌，暗示魔法師會從內在圖書館的工作中獲得巨大的好處、並可能被召喚去內在圖書館裡工作。它也可能暗示魔法的學習要進入新的階段，如果魔法師多加注意，將發現其內在的引導。這是一張要徹底研究和學習歷代魔法師經驗的牌，也暗示在魔法生涯將迎來新的老師。

一般占卜：誠實且正直的人將引導並教導你；一個新的學習階段；傾聽你的內心和直覺，作為引導你的力量；表示正式學習、回到學校或學習新技術。

## 內在同伴 (The Inner Companion)

內在同伴是一位內在聯繫者，與那些被荒漠守衛允許進入內在領域荒漠的神祕主義者、先知、祭司、魔法師共事。大部分的時候，內在同伴是一位天使，但在極少數的情況下，祂是一位未入世的合格精通者，存在於內在領域中教導、保護那些尋求祕傳的人。

同伴的角色，是當追尋者開始為了追求學習與服務而探索內在在世界時，給予引導和建議。通常透過魔法靈視進入內在領域時與祂聯繫，然而有時候祂們會自然而然的出現在夢和幻象中。

在卡巴拉裡，這位同伴叫做聖德芬 (Sandalphon)，是一位與人類在內在和外在世界並肩工作，同樣有著人類元素的天使意識。這聯繫者的角色是去引導追尋者的行動，幫助他們了解外在世界的內部模板，了解兩個世界是互容與互屬的。這張牌暗示做為占卜主題的人或情況，是一個更大的發展過程之一部份，並且已經為追尋者準備好嚮導，同伴就在他的身旁。

這聯繫者不會救贖你，也不會為你代勞或是讓你看見你自己該發現的東西。然而祂會引導你走向你自己的道路，並透露你目前可以了解的祕傳之片段。像一個真正的朋友一樣，祂不會幫你做事，但會幫助你學習、成長、變得有用。

一般占卜：你並不孤單：比你更強大的力量正在看顧並引導你。

## 內在荒漠守衛 (Guardians of the Inner Desert)

這位內在存有守衛著祕傳，阻擋通往更深處的內在世界，讓追尋者在無法或尚未準備好了解和尊重內在力量時遠離它。如果追尋者試圖闖過守衛，他們會被甩出內在世界，或被轉移到黑暗的巷弄。在那裡，守衛保護著內在祕傳的完整並保護你不會被自己的愚蠢所傷害。

當你到達可以安全繼續前進的地點，那高牆會崩解，守衛會退到旁邊允許你進入更深的領域。不要輕視守衛：祂為了你的安全和益處在那裡服務。當我們年輕的時候，我們想馬上得到想要的東西。這存有教導我們欲望是微不足道的事。隨著我們成長，我們看見束縛的智慧，以及在能力範圍內做事和順應自然秩序的重要性。

占卜時，這張牌警告我們停下來，考慮一下我在做什麼，我為什麼這麼做。它告訴占卜者前方有潛在的危險，應該要緩慢和小心地前行。根據牌在牌陣的位置也可顯示，內在守衛正在保護魔法師，無論他們周遭有什麼破壞或危險，都不會傷害他們。

一般占卜：你已經到達極限，或是你前方的道路因為某個理由而被阻擋，因為在守衛身後的東西都是危險的。一般占卜時出現這張牌，注意那些在你生活中被阻擋的事物，不要嘗試去超越

它，因為它在那裡是為了你好。它是一道安全屏障、一面保護的高牆。

## 發言者 (The Utterer)

發言者是言辭之力的仲介者。祂是將神的話語向人類的耳邊低語的天使。當神聖的氣息要在大地之上被傳述時，發言者在那些能聽見的人耳邊輕語。

這天使是人和神之間仲介的門戶，透過氣息，透過聲音：這力量把神之火花吹進外形，變成了生命，也是把神聖的聲音、文字和神的知識帶給人類的力量。

在占卜時出現這張牌，它的訊息是「注意」。某件會直接影響到你的事要被傳到這世上來。你要做的只是注意、傾聽、學習，並讓天使透過你吐息與發言，透過你說出詩句、智慧、聖言或是風暴。發言者在大地自然型態的表現是帶來改變的風。這是神聖的話語、神聖的歌聲、人類向神說話聲音等等的背後力量。發言者不只將神聖訊息傳遞給人類，也把人類的話語帶給造物者和眾神。

發言者也捎來訊息，出現在占卜時，可能告訴你重要的訊息正在接近。這訊息可能像耳語一樣微弱，但它會給你的生命帶來強大的力量。它也可能是要提醒你注意你的言詞，所以要在你寫作、教學、說話的時候仔細地思考：言語擁有力量，由魔法師所說出來的話，有著更強大的力量。

一般占卜：重要的消息或情報即將到來；也可代表「重要的發言」，例如：教學、演講、寫作、或是以其他方式傳達重要的訊息。



## 正義守衛 (Keeper of Justice)

正義守衛也許是西方世界最廣為人知的形像中的其中一位。正義守衛是一位蒙著眼睛的天使。這表示祂的力量是無差別的，因為祂看不到，所以不會因為情緒而有所偏頗。祂握著神聖的劍，隨時準備行動，並且如你所見，這位天使本身就是天平（不像正義之神手握著天平）。

天使是撐起天平的支點，因此代表了瑪亞特的最高形式。成為支點是精通者魔法的偉大成就之一：你既不好也不壞，你只是維持平衡。維持平衡和恢復平衡是合格精通者的主要工作之一，這個能力在入門儀式時，就在地下世界進行測試，然後於死亡過程在通過地下世界時再次測試。死亡的精通者靈魂站在地下世界的神面前，並且展示自己可以成為瑪亞特天平支點的能力，這就是真正的正義天平。

神聖的正義無關道德上的好壞，而是與因果有關。當占卜時出現這張牌，告訴我們一個正義的行動——天平重歸平衡或指一段平衡的時期——已在占卜主題的生活中顯現，或是正要開始顯現。在生活中不可能一直維持平衡，但若在你做的任何事上盡力保持平衡，可以讓祕傳的大門在你面前敞開。

一般占卜：這張牌出現在占卜中意味著平衡、平衡的恢復、字面上的正義。它也可以代表法律、法庭或伸張正義。

## 戰車 (Chariot)

戰車是一張從通俗的魔法到深度的神祕學中有不同含意的牌。在一般的層面，這張牌暗示著內在或外在的旅行，但它遠遠不只如此。

戰車是由多個天使所構成的，載著人類前往神的界限，這是人類最能接近神並活著的方法。在魔法師的生命中，有一天這樣的接觸會來臨，通常沒有什麼預兆。這可能發生於魔法的靈視中或是深層的睡夢中。

戰車，這天使之力深深地與梅塔特隆的力量連結在一起，梅塔特隆用最有力的形像與慈愛，站在神與人類的交界處。

在占卜時出現這張牌，暗示魔法師將進入一個強大的舞台，天使之力、神的意識和具魔法的人類，神祕的結合在一起，魔法師被戰車這神聖的交通工具短暫地送進內在的天堂仰望神聖領域的力量。

載著太陽神的瑞之船通過星星和地下世界；精通者「騎乘」戰車；他們到達星星並與之合而為一。命運之輪這位天使與大地連結，從大地駛出戰車並上升進入星星。戰車雖然在內在領域，但是從物質大地升起。它與神祕的靈性揚升緊密相關。

一般占卜：因為戰車這張牌與命運之輪有關，表示占卜對象即將開始一個重要的旅程。也可以依字面表示「車」或運輸方式。

## 命運之輪 (Wheel of Fate)

當命運之輪轉動的時候會消耗老舊的模式並照亮前方的道路。這力量坐在人類和顯化的身旁，與所有生命的命運潮流息息相關。（祂常被誤認為另一個更深遠、更強大的天使——熾天使（撒拉弗））當變動的能量流經內在荒漠，輪子隨即轉動以帶來變動的契機、打破停滯及為命運三女神所安排新的分配做好準備。

命運之輪與戰車是相連的：祂們是兩股從大地升起並帶來轉變的力量。命運之輪與眾生的命運模式有關：祂帶來可促使一個人的命運往前發展的改變。

這張牌出現時預示出魔法師或占卜主題的主要變動，牌出現在牌陣的位置，則暗示著這變化會顯露在他生命的哪個範圍。它也可以和命運女神牌一起解讀，它們其中一張應該也會出現在這次的占卜中。

當此牌出現時，不要害怕改變或與之對抗：這是你發展和成熟圓融所需要的部分。擁抱改變，開放並致力於積極接受這力量去學習和成長。

一般占卜：改變來臨。輪子暗示改變，不論好壞。無論輪子帶來什麼，都會出現一條可行走的新路徑，來展開人生的新階段。

## 命運給予者 (Fate Giver)

命運給予者是三位監督和管理每個生命的命運女神之一。祂決定受孕和出生確切的時間和地點，編織成生命中各種禮物、潛在的發展和決定性的事件。祂是個開啟者，把新生命的路徑推動起來的女神。祂把通過界限的創造織物帶入物質的形式，並把它轉變成獨特的個體模式。

命運給予者除了推動新的生命，也推動新的國家、宗教，以及在顯化的世界裡表現神的可能性的模式。祂不只決定人類的受孕和出生，也決定其他的一些主要的生命，像是預告著新的紀元到來的主要動物的出現。祂和諧地與星辰和神聖的內在力量工作，以完全彰顯在內在世界深處被創造出來的織物。

對魔法師而言，藉由與祂共事，可以了解生命的可能性是如何經過命運模式實質地顯化，同時也透露了生命會帶給我們什麼。當我們出生時，都帶著神給我們的一籃禮物作為資源供我們利用，由我們自己決定如何明智地使用這些禮物，學著如何用它們來為大地、人類和神服務。

在占卜時出現這張牌，顯示一個人或過程的起點準備好了，命運的模式已經就位；某些東西已經開始運作，且正在運作至某種特定的模式。根據在牌陣的位置，這張牌也可能暗示著占卜主

題原本的可能性或目的；也可能顯示一個新週期的開始、新的起點、新的生命。

一般占卜：新週期的開啟，已觸發生命的新路徑或重大變革。新方向、生命中的一段重要新階段。

## 命運持有者 (Fate Holder)

命運持有者也被稱作測量者，祂計量那些必須要被容納的。祂手握束縛的力量，把它實際用在每個生物上，這位女神設定每個人的壽命。雖然在人的一生當中有很多「死亡險區」——可被避免的死亡，但沒有人能活過祂給定的限度。

只要我們還沒有到生命的盡頭，可以在危險的時候呼喚祂，在魔法上與祂合作，避免可能致命的危險。祂的量測只與命運有關，非常的具體：祂全部的焦點都在命運事件的時機，確保命運中所有的分支正確地與每個人的選擇和行動融合，天衣無縫地到來。

我們的未來並不是一成不變的，相反地，它是一個複雜的模式，是一個我們可以用一生去探索和旅行的編織品。我們每個人的行動和選擇會影響到我們如何與命運的編織互動。命運持有者確保我們不會越過容納著我們命運的模式，但可以因為我們的行動和選擇，去體驗一個更寬廣的命運。

當這張牌出現的時候，它告訴我們命運正被估量和控制，現在這段時間應該要去處理某個東西。它可能暗示你的壽命被保護著，或有一段正在進行的工作或學習尚未完成。是一張表示著「續篇」的牌，一段被保護著的續篇。

一般占卜：一個週期正在進行、事物正在其位、一切都很好。



## 命運收回者 (Fate Taker)

命運收回者的女神之力指的是「完成」：祂剪除命運的絲線。祂是某件事情的結束：一個生命、一個生活方式、一個命運的循環.....等等。一旦既定的結局來臨，命運收回者會觸發更深層的內在力量，撤除和分解在外顯世界不再有未來的人事物。

當祂觸碰命運之網，網便分解不再存在。這在字面上可以指死亡的時間，也可以指某件事情結束且不會再回來。不管它是什麼，它已經沒有可以用來顯化的命運模式了。

在占卜的時候，這張牌出現的位置在整體的占卜上非常重要。如果出現在牌陣中代表內在的位置或是遙遠的未來，它表示結束的時間已經被設定好了，但還未顯化在物質領域。如果它出現在表示物質領域的位置，暗示著結局已經開始表露。可能暗示著一個生命、組織、命運循環、特定活動的結束，不會再回來。

一般占卜：某事物的結束、完成、為新事物清除前方道路。

# 第四章

## 物質領域：

### 物質結構與自然特性

上帝在其他事物的考量下，已經安排好所有的世上萬物。

——赫德嘉·馮·賓根

物質領域的力量對我們而言比內在領域容易了解，因為祂們一直都在我們四周。這些力量流經我們的世界，顯化成力量、場所、能量繫動和眾人。內在領域的力量流過這些外在的表現方式直接地影響著我們。

在占卜中我們常見到內在領域的牌表示某個狀況的原因，而物質領域的牌則表示這些原因的顯化。物質領域的牌是這副魔法牌中最常見的牌種，就像我們的物質世界一樣的多元。

在這一個章節中，我們將研究物質結構和自然特性的牌組，這個牌組表現出人類建立的結構，還有對於占卜而言格外重要的自然特徵。有些牌乍看之下不像是結構，例如：神之挑戰、資源，這看起來比較像繫動，但如果你仔細觀察並思考牌義，你會發現它們是直接源自於人類與魔法的結構。

## 大地之母 X (Mother Earth X)

大地之母指的是這片土地，神在物質和萬物的真實容器中的具體表現方式。大地之母是神之火花的容器，就像我們的身體一樣：每件事都是神具體的顯化。大地之母這張牌講述的是這片土地，我們所居住的國家或區域。

當這張牌出現在牌陣時，講述著一片土地、自然的場所以及它們與你的關係。魔法精通者有一部份的工作是持續不斷地照顧這片土地，隨時了解它的需要。注意大地在靈視、同步性和占卜（如牌卡占卜）提供的這些訊息，與它保持密切的關係。

這張牌暗示你在魔法上需要多參與自然，或是大地正在求助。當你問一個直接的問題，這張牌顯示「一切安好」：大地之母盡其責，身心靈皆平衡。它也是一張代表「是」或完成的牌：大地之母在卡巴拉中代表王國（Malkuth），神聖意識流向彰顯的最終顯化。這張牌說明「工作完成」，有些事物已經完成、有些事物就處於它原本該有的狀態。

一般占卜：這是一張「成功」、「完成」的牌。它也可以代表字面上的大地。如何解讀這張牌取決於你的問題：如果你的占卜有關搬家，考慮期望搬去的地方，那麼這張牌出現則告知你，你已經找到適合自己的地方了。

## 太陽 (Sol)

太陽是我們的生命之源，少了祂我們就無法存活，萬物也無法生長。太陽流向我們的元素力量是強大的、未加工的、在魔法上有各種方式可以與之運作。太陽的魔法意識是浩瀚的，原始的神力從祂流出，沒有經過人類的渲染和包裝：是純粹的力量。

在現代急於追求魔法的迷惑中，太陽的力量常被過度地看待，但並非總是成立的。我們的祖先及古老的祭司很明白來自太陽的力量，不只是健康、成長和充滿新生的光芒，也有魔法的內在力量從祂流出。當太陽出現在占卜時，根據提出的問題或是在牌陣的位置，它可能暗示著巨大的成功，或是可使用大量預備中的力量。

在健康方面的占卜時，根據占卜問題或是在牌陣的位置，這張牌顯示「燃燒」——太多火力集中在同一個區域。

太陽的力量非常巨大，不容小覷：祂可以燃燒、破壞、輻射。如果你仔細閱讀有關埃及太陽神「瑞」的神話，你會更了解這張牌的力量範圍。

一般占卜：成功、能量、高溫 and 進化。這張牌座落的位置，會帶來勝利的故事、大量的儲備能量和可見的成功。

## 月亮 (Luna)

月亮的魔力依循著祂在魔法上的角色：難以抓住的力量；深藏的威脅，淹沒對祂神祕的力量探究得過於深入的人。月亮的魔法力量，管理著心靈的內在視界、海洋的潮汐、繁殖力的牽引和自然的節奏。從表面上看，月亮是夜晚、陰暗、陰影、繁殖、生育的力量。月亮的力量可用來隱藏事物、暗渡陳倉、運用性的力量及消失在月光的陰影中。這是一條白銀的魔法之路：人類是「銀」，而神是「金」。

在魔法的較深層次上，月亮的力量引導我們了解祖傳血脈中的天賦和力量：祂像是個較低階的界限守衛者。當這張牌出現，表示我們面臨著月亮的複雜性。它的意義就像它的本質一樣：不論何時當我們想要抓緊智慧，它都會從指縫間流逝。它的力量像潮汐一樣會改變，我們要以這樣的方式去理解這張牌。

從周圍的牌與這張牌的關係，及它在牌陣上的位置來解讀它；與其說這張牌代表了某種特定的事物，不如說它在它身旁的牌上投射了混亂、深處、幻象的陰影。它告訴你，你看到的不是事情的全面，某些東西被遮蔽或掩蓋了，或有著奇特、擾人的潮流正影響著局面。

它也可能暗示著失去理智，並警告魔法師不要把心智和想像推得太遠。它也可能講述著魔法的時間和潮流，將不可預測和啟發的性質帶進占卜裡。

一般占卜：這張牌指出，你並沒有看到完整的局面，有著隱藏的元素，或尚未發展至讓你足以看清的東西。它也可以表示模糊的想法、過於戲劇性、被欺騙或對自己不忠實。

## 療癒之地 (Place of Healing)

這是撫慰和療癒之水，使人恢復活力與重生。它是天然冷冽的泉水，從大地中湧出，滋養它流經的每個東西。它是療癒之靈、憐憫女神的領域，生命之力經由泉水流出。

當這張牌出現時，可能暗示需要療癒的病體、努力工作之後一段休息和恢復的時間、或是通往平衡的路徑。這張牌闡述一個從忙亂的權力世界撤回，並指出需要空間與時間來療癒和恢復。這是一個療癒的聖所，進行身心靈的療癒。

如果是對地域或場所的占卜，表示療癒之泉就在此地且必須與其共事。如果是對個人的占卜，它暗示需要一段時間的重生。如果出現在關於魔法工作的占卜，它可能暗示療癒或重生的力量，或是魔法師需要在他的工作中與水的療癒力量共事。

一般占卜：這張牌可表示一個心理或生理的療癒過程，或是最糟糕的已經結束。占卜對象在字面上或比喻上皆表示已處於療癒之地中。



## 靈感 (Inspiration)

瀑布是靈感、創造表現、及內在的聲音往顯化世界而去的流動變化。水是一種強大的物質，不只是因為那些明顯、一般的原因，更因為它能攜帶能量的資訊並散佈到大地之上。

對魔法師而言，利用這力量很重要，尤其讓所有具魔法的人們有意識地與之接觸是最重要的。簡單舉個例：一個藝術家獨具匠心的靈感，可能會變成魔法師進入內在領域的途徑。

在這張牌裡，瀑布被兩位天使舉起，這兩位天使幫忙調節想像力的深層力量，換句話說，調節著對內在領域的接觸：魔法師透過靈感去創造，然後用想像力去踏足非物質的領域。

當這張牌出現的時候，它顯示一個充滿創意、靈感的力量已經出現或即將到來，透過魔法傳達進藝術、音樂、詩詞、故事與雕像之中。它也表示一個創造的脈動從比他們自己的心智更深處的井到來：來自內在世界一道或數道聲音，對魔法師輕訴著一個靈感，引領著魔法師將新事物帶到這世上。

這也是描述「門戶之書」所說的「冷飲」，水的內在力量可撲滅破壞性的火〔註2〕。冷飲是魔法師自身平衡與和諧的成果。這是一張非常棒的牌，當它出現在魔法占卜時，代表冷卻、恢復的能量，並為靈魂帶來進化。

---

2 雪帕德和麥卡錫，門戶之書：魔法譯文第33頁

一般占卜：這張牌代表一種涼爽、水、靈感、創造力及步入健康。在健康占卜則代表：體內的體液流動可療癒與重生。這是生命之水、聖水以及豐盛、健康和創造力的流動能量。

## 祖廟 (Temple of Ancestors)

尖銳筆直的石柱圍成的圓圈形成先祖的陣列，瀑布的水沖刷著陣列，祖廟相較於浩瀚的水而顯得矮小。同樣地，我們在自然的力量面前也是渺小和微不足道。先祖之河強力地沖刷過那些石頭，就好像是我們先祖的意識和我們土地上的血脈，持續地圍繞著我們流動。

這張牌代表所有前人們集合而成的知識。對魔法師而言，重點是它代表的地點，在那裡學習前人經驗。這是內在圖書館在外的版本，讓我們得以進入先祖智慧的大倉庫，使我們得以連結上這片土地及流經其中的力量。

當這張牌出現的時候，告訴我們有個場所或狀況得以接近先祖的智慧，我們可以選擇與之接觸。這張牌在牌陣的位置告訴我們，在我們的魔法生涯中，這資源在哪裡閃耀著並得以去取用。舉例來說，如果它出現在「家與壁爐」的位置，表示我們所尋找的智慧和知識可以在自己的家族、大地或社區之中找到。

這張牌也可能暗示有先祖正透過某種方式教導或協助我們。這種先祖的引導和教導可能是好的，也可能是一種妨礙：先祖的組織和團體通常和現代人的思考方式不一樣，因為他們的目標和目的可能與現代觀念不同，祖廟有時會是個難以共事的聯繫者。

一般占卜：這張牌可代表傳統的技能、古老的方法與智慧、家族先祖關注並試圖幫忙你。它也可以代表一個古老或歷史悠久的組織，其外在模樣雖已在眾人心中凋零，但仍舊活躍。

## 魔法殿堂 (Magical Temple)

當魔法殿堂出現的時候，它告訴我們有關魔法的結構。魔法殿堂代表魔法外在場地的結構：訓練、練習或是一個魔法社區。魔法殿堂是有關外形和結構。它是建築物、等級、設備、工具…魔法師生命完整的具體化。這可能是好的也可能是不好的。有些結構和外形是好的，它包含了魔法，給予形狀，確保了它的風格、內容、路徑可以長久的存在。

一個真正的魔法殿堂，在固體和流動、具名和不具名之間，必須維持著一個不穩定的平衡：一個健全的魔法殿堂，會有讓魔法流動所需的一切，沒有什麼可以限制、壓抑它或使其衰退。

如同其他牌一樣，當這張牌出現在占卜時，需要依據問題的脈絡和它的位置來解讀它。在好的位置上，它說明有一個讓魔法流經你生命中的魔法結構。身為一個魔法師，它也可能表示你附近有魔法的訓練或社群，可以幫你豐富你的魔法。

如果它出現在不好的位置上，可能指出魔法師執著於過時的外形或過度包裝：目前這結構限制住了你的發展，需要放手。人很容易身陷在美麗及有趣的牢籠裡，來自迷惑殿堂的陷阱的確是非常大。

如果問題可能與內在靈視魔法有關，那麼它也可指出魔法殿堂的內在結構，是為了特定的魔法系統與模式。要根據牌座落的位置和問題，來決定如何去解讀這張牌。

一般占卜：這張牌表示，對占卜者有影響的專業組織。例如：它可代表一間專科醫院、或是一個會影響占卜者的政府機關。這是一張代表組織結構和技術的牌，例如大學、政府、醫療機構.....等等。

## 夢之河 (River of Dreams)

睡眠有不同的類型和品質，但對魔法師而言，夢的領域會變得很重要。有時候，夢就只是夢。然而其他的時候，夢的狀態變成某種中介的場所，那些我們曾工作、互動或匆匆一瞥而過的地方，透過夢回到我們的周圍；或是進入即將來到的地方。

魔法夢的狀態顯示在夢之河這張牌裡。夢之河這張牌本身，是我們所察覺到的能量的內在流動，以河流的形式從地下世界流出，與死亡之河同源。它帶著古老的記憶，並作為妖精、先祖、近期死亡者、內在聯繫者及人類之間能量交流的來源。

當我們做夢的時候，我們的意識控制著如何互動，並了解陰影、更深處的自己、直覺，並將真實的反應顯露出來。因為我們意識中惱人的障礙被解除了，有時候內在的聯繫者更容易連結上我們，我們所需的內在視覺能力會變得更強。

當這張牌出現在魔法占卜的時候，它可能暗示著，你正在睡夢中從事魔法的工作，或是你需要更多的睡眠時間，讓聯繫、工作或預知的景象順利地完成。

它也可表示有靈視工作的需求；甚至照字面上所說的，在你的工作裡行走在地下世界的河流中。

一般占卜：這張牌顯示夢的狀態、睡眠、冥想、深層的創造表現。如果占卜中出現這張牌，根據問題、上下牌的脈絡，可能

指出你需要更多的睡眠時間，或者需要書寫夢的日記，來辨識出你深層的自我想要告訴你的訊息。



## 過去之門 (Gate of the Past)

過去之門表示我們已經放手的過去。如果在占卜中出現這張牌，顯示某件事情已經過去，或是某件過去的事仍影響著現在或未來。與其說這張牌是一位存有，不如說它是一個門戶，講述著遺留在過去的事情。

如果這張牌出現在不好的位置上，暗示著我們可能正試圖緊抓著過去不放，或是我們正往後看：警告我們該開闢前行的道路並往前進，而不是試圖後退。

對魔法師而言，也可指出需要在地下世界中工作，因為這個門戶也代表地下世界的大門。

一般占卜：某件事情已經過去，或是某件過去的事仍影響著現在或未來。如果牌出現的位置不太好，這是一個線索，告訴你問題的答案在於過去：把過去的事做一個了結，或是放手讓它離開。

## 家與壁爐 (Home and Hearth)

這張牌可能是整副牌最單純的一張牌，它代表家、家人、家庭生活。這張牌告訴我們家庭責任、家庭生活、家庭和我們的「部落」。它也可能在警告我們變得過於安逸、放鬆，而不再為了學習和服務的任務穩定地前行。

在更深的層次上，家與壁爐是魔法入門的階段，在這個階段中，尋求者在家庭舒適的保護下放鬆睡著。此時可能是聽任於家與壁爐的舒適與保護，對於追求神性的任務不再前進，或是從窗縫中偷看遠方地平線上的神殿——長久以來一直存在的啟示，神祕或魔法的追尋者是永遠不會真正地退役。我們可以休息、恢復及重生，但我們不會真正永久地停留。追尋者的道路一直在呼喚他，回應召喚代表要離開壁爐的溫暖與溫柔，一直地往前努力。

當這張牌出現在魔法占卜時，代表一段休息或放鬆的時期，它也可以表示有團體、部落、社群讓魔法師感覺是自己的家庭。

一般占卜：這是家與壁爐牌，顯示像這樣的事物在你當時的生活中舉足輕重。根據牌陣和它的位置，也可表示有某個重要的事物與你的家庭或家人有關。也可依字面表示你的房子、你的家人、或是你覺得最像家的地方。它也可指出你需要多花點時間待在家裡，做一般的家事、休息或休養。

## 赫丘利之路 (Path of Hercules)

赫丘利之路是一條通往近期未來的道路：它是前方的道路。因為它也是一條魔法的道路，在往未來前進的過程中鍛鍊著魔法師，所以被稱為赫丘利之路：走上這條充滿考驗和挑戰的路是一個「艱鉅的任務 (Herculean task)」。

在魔法上，這條路消失在魔法方位南方的盡頭，通往潛力和形態的方向。當這張牌出現在占卜時，它告訴你前方的路。要與它所在的位置一起解讀，可能暗示著一個行動或決定最佳的前進方式。也可能暗示一條為了魔法師而出現的新的道路，一條通往嶄新的命運循環的道路。這是一張充滿新的可能性、新的機會的牌，是一條通往魔法精通者的道路。

一般占卜：這張牌表示新道路的開啟、或前方的道路已經相當明確，隨時可以往前走。它顯示新的可能性，以及依字面表示「前方的道路」。這是一張正面的牌，為正在掙扎的人們在隧道盡頭處展露光芒。

## 神之挑戰 (Challenge of the Gods)

這是一張有點「狂野」的牌，告訴我們，操作人類命運模式的眾神或存有們直接操縱著命運之路。在占卜上顯示著有更大的事情正要發生，涉及此命運模式中的人往往還沒有發現。

當這張牌出現在占卜時，它指出魔法師為了完成目標與考驗，必須經歷奮鬥而成長。這是一張積極但艱困的牌：魔法師為了自身的學習與茁壯，必須去處理困難的工作或生活事件。這張牌重重地涉及到命運，以及內在世界、眾神和魔法師之間的魔法連結。

在這棋盤上，眾神將魔法師移動到某地點和處境裡，在那裡所有必須發生的事物都會發生。不論情況有多困難，須明白這是命運道路上的墊腳石，可以幫助我們開闢前進的道路。這張牌的奧妙在於：不管奮鬥過程有多艱難，都是命中註定，魔法師不會獨自面對一切，因為眾神正注視著他們。

一般占卜：這張牌代表，雖然逆境就在前方，但它保證是個好結果。這是成功前的奮鬥、破曉前的光，生命中的挑戰可以使你堅強。在健康占卜出現此牌，代表占卜對象需密切留意這些奮鬥是否值得做。如果這張牌出現且其他選擇看起來更糟糕，那麼此牌所指的道路將會是一場搏鬥，但最終會勝利。

## 內在聖所 (Inner Sanctum)

內在聖所是盛裝著純粹的神之火花的容器。它是一個神聖——真正的神聖——的場所，調節著神的力量進入人類及整個世界。對我們來說，這通常以神殿、教堂等等的方式顯化出來。它講述著有強大的神存在的場所，不論這個地方所屬的宗教和信仰，我們可以在此沐浴在光和神的力量之中。它也可以表示「內心」的神聖處所——轉向內心保持平靜與沉默——靜心。

當這張牌出現在占卜時，它闡述著這樣的神聖之地、為了安全的避難所或是要與神的存有連結與相交，需要前往這樣的一個神聖之地。這張牌對魔法師在尋找古老的地點或是區域時，特別有幫助。

如果這張牌出現在為了人而不是場所的占卜之中，它可能暗示這個人需要先暫離並在一個神聖的地方冥想，這些場所，與其文化或信仰沒有直接的關係，可以提供過勞的魔法師一個聖所、暫時的休息、和平與力量。它也可以幫魔法師接上更深層、更神祕的魔法層面。

它也指出靜心的狀態，或是神聖保護讓你處於更隔離的情況。這是神在你裡面顯現，聖所在你裡面保護著你，並用神聖包圍著你。

一般占卜：這張牌表示，需要靜心、需要一段時間休息、需要一個特別安全的地方。

## 資源 (Resources)

資源這張牌反應出個人內在和外資源的魔法繫動。我們的健康、生命力、財富、內在視力、生殖力等等，都是在我們命運模式裡有限的資源。根據每個人在一生中所需要完成的任務，都有各自的限度。

當這張牌出現在占卜時，表示哪種資源將被大量地使用，魔法師便可以在他的能力範圍內最大限度的保留這些資源。

如果資源這張牌出現在不好的位置上，例如「過去之門」或是「地下世界」的位置，指出在特定過程中的某些資源已用罄，或是你的資源已在地下世界運作一段時間，現在該注意一下了。

如果新資源即將到來，那麼這張牌會出現在「未來」的位置，告訴你何時會提供資源給你，或是你想達成目標時會有資源可以取用的。同樣地，若此牌出現在扣押的位置上，則警告你需小心行事，因為你目前試圖去達成的目標並沒有足夠的資源。

一般占卜：根據這張牌出現的位置，它指出幫助你達成目標的金錢、食物、能量或其他東西。如果它出現在扣押的位置上，則警告你，你可用的資源比你目前想像中還要少，建議謹慎小心。

# 第五章

## 物質領域：

### 存有與力量



真有如此一說，太陽底下無新鮮事，因知識被揭露又再次被埋沒，如同一個民族崛起又沒落。這是經過歷代考驗的規律，卻被無知或偏見一次又一次鄙棄，如同偉大民族崛起又沒落的歷史，消逝於荒漠與深海之下。

——帕拉塞爾斯

這個簡短的章節概述一些大地的內在力量，祂們可以表現在物質領域，直接或間接影響人類。這些力量可棲息於房舍中，騷擾或幫助魔法師。祂們有自己的章節，因為這些力量很強大，能以某種方式顯著地影響魔法師的生活。這些是居住在大地上不同的力量，如果你對祂們的本質有良好的理解，那麼你應該去觸發祂們，你與祂們之間會有更安全更棒的互動機會。

這些牌也可以表示具有這些特質的人，或是有意無意中傳達出這些力量的性格的人，常見於一般占卜，或涉及具備特殊且強烈個性之人的占卜中。

## 指導靈 (Spirit Guide)

這張牌告訴我們關於一位強大且古老的內在聯繫者或靈性存有，祂們與先知、薩滿、魔法師、神祕學者一起共事。祂流出這片土地，以白馬的姿態成為同伴，當人類開始探索內在世界、妖精的領域及這片土地的內在風景時，陪同、引導及保護著人類。

在一個人可以自由地流動穿梭於各世界、領域以前，這白馬擔任他的嚮導，當他在學習如何進入，或探索一個之前並不知道其存在的地方時，有時候會擋著他。

當你的工作越與大地和自然相關時，這位同伴越可能出現，直到你學會要在哪裡工作，以及要如何去那裡工作。

這世界上有很多神話提到有魔力的白馬，常跟太陽或「其他世界」有關，協助著國王、皇后、先知和魔法師。這張牌並非總是代表「白馬」：它可簡單表示一位願意跟你一起工作的靈，甚至在你在內在世界的不同領域中開始新一輪的魔法學習時，作為你的內在聯繫者、指導者或守護者，

一般占卜：這張牌顯示指導者或守護者出現在某人的生命中或某個地方。它也代表出現在夢裡的建議、或是近期死亡的親友正在關注並幫助你，或有自然界的靈正在關注你。

## 哥布林皇后 (Goblin Queen)

哥布林皇后的力量在人類出現以前就存在於這個世界上，而且當人類滅亡後，祂仍舊會存在。祂的形像代表妖精種族，或是在大地上已確立血統的存有，而不是單純只是一位聯繫者。祂的力量是有關領土的鞏固、世代的控制，以及對祂穩定的力量有完全的信心。

當這張牌在占卜時出現，代表與確立於大地之上的妖精血統或大地的存有，有著魔法的連結。

當這張牌出現的時候，跟奇幻的、浪漫的或新時代裡妖精的說法沒有關係，這點很重要。這張牌告訴我們，祂們這些在人類之前的存有，具有非常真實的力量；警告我們已誤入了一個已確立的古老妖精或大地力量的基地，可能會遭受強烈的防禦。

哥布林皇后無所畏懼、強大、不要心存僥倖而去侵犯祂的地盤。這有意識且深刻的大地力量，只對維持祂的權力和領土有興趣。如果威脅到這兩者，你會發現你惹上一個遠超過你的能力的敵人。對祂的力量保持敬意，以一位魔法師的身份為大地服務，你便會發現自己身處在一個廣大的、古老的、防衛的家族的周圍。

如果哥布林皇后出現在魔法占卜上，暗示著可能涉及一個強大的妖精或大地的聯繫者，或被其影響，或至少意識到這種狀態

的宣告。然後魔法師可決定是否要直接與大地的力量接觸並與其共事。如果這張牌出現在一個激進或危險的占卜，那非常可能是魔法師的行動已經冒犯或打擾到這張牌所代表的妖精血統。如果是這樣的情形，魔法師最好設法儘快地表示出歉意。

這些存有並不可愛，不講道理，具有傷害性。大地存有和妖精存有，可能會選擇破壞一個人的生命、家庭、家人和工作。

祂們常被發現在自然的泉水、露出地表的岩石區域附近。當哥布林皇后這張牌出現，要非常小心地考慮你的魔法行動，及這行動會對你周圍的大地造成什麼影響。

這張牌偶爾也代表超越人類範圍的女性力量，或表示與哥布林皇后相同性質的古老女神力量。此牌也表示若有人類女性與妖精存有，有著深厚古老的血緣或靈魂聯繫，這種特質通常會在她不知情的狀況下流經過她，那麼她就能夠擁有深厚的儲備力量來讓自己與妖精存有連結。這樣的女性會因為這種力量而顯得野蠻，直到她們學會如何馴服與集中這種力量。

一般占卜：一位比外表看起來更強大，複雜、精明幹練的女性，為了保護她所擁有的珍寶，不惜摧毀某人或某事物。這張牌也表示一位經常不理會社會與文化規範的女性，時常迷惑或對抗人們，但她總是忠於自然法則。她是個有著尖牙利爪，大自然的人類化身。

接著，艾爾瑪斯之女摩莉甘戴著老巫女的面具，從妖精的住所走出來，埋首致力於為三頭乳牛擠奶。她以這種方式出現，是為了得到庫胡林的補償。庫胡林曾經負傷，且未替自己療傷。

庫胡林口渴至極，乞求她給自己一些牛奶。她讓他直接在乳牛的奶頭下飲用牛奶。庫胡林說：「醜老太婆，願這對我而言是及時的療癒。」因此皇后的其中一隻眼睛變得毫髮無傷。

他懇求更多牛奶。她將牛奶擠出後遞給他，他說：「因她給予牛奶，願她立即得到康復。」她的頭馬上就被治癒且完好如初了！

他又再次懇求牛奶。她又將牛奶擠出後遞給他。「喔～女人～是神與非神的祝福！」然後，她的腿也馬上被治癒了。

現在，這些是他們的神，偉大的人民；而這些是他們的非神，農民們。然後，皇后立即痊癒。

——奪牛長征記

（來自阿爾斯特史詩）

## 妖精國王 (Faerie King)

妖精國王和哥布林皇后很類似，皇后是領土的強大防衛者，妖精國王更像是一個策略家。這是妖精意識中男性的一面，這張牌代表會使人類或個人陷入浩劫的那種存有，不僅是因為領地的爭議，也有可能只是為了自己的娛樂。

就像是哥布林皇后所代表的存有，這些妖精沒有人類的價值觀和情感：祂們是大地之靈，是森林、山谷、沼澤的靈。祂們可以讓人類瘋狂，或騷擾闖入祂們土地的人類。

當這張牌出現在占卜時，它可能是一個警告，在人類生活中有來自於妖精的干擾，也有可能，對魔法師而言，暗示著有一個妖精的存有願意與人類共事。如果是後者的情形，請小心地前進，如果不能用適當的方式與這些存有共事的話，這些存有可能會很難相處。

它也意味著這些在你周遭的自然和大地的力量，正在影響著你。如果在魔法占卜出現這張牌，請確保你的魔法工作方式有助於在你周圍的土地、植物、樹木和萬物，而且不會在工作時無意間造成衝突。

一般占卜：不可靠且造成麻煩的人，或心理上不穩定的人。它也可以指出占卜目標心神不寧或身體欠安的時期。

## 血脈先祖 (Blood Ancestor)

血脈先祖是最初的祖先，我們身為人類所站立的肩膀。這張牌將我們連結到我們所有人的起源，最久遠且仍能連結上的根源。

血脈先祖可能也是個沉睡者，古老的人類，選擇以死亡——通常在儀式中被獻祭而死——來限制自己不回到生與死的循環之中，以便留存在這大地之中沉睡。藉由停留在大地中，祂夢見未來，並與大地、萬物和人類融為一體。全世界的文化裡都有古老的儀式沉睡者，祂們是生活的世界的一部份，祂們是所有人類的根源。然而需要注意的是，後來有些文化裡的先祖被迫成為獻祭用的沈睡者，這違反祂們自身的意願，這完全是不同的繫動。

當占卜時出現這張牌，無論主題為何，它向魔法師表明仍有古老且活動中的先祖在大地中沈睡，或是有疏遠的血脈先祖在魔法師的周圍工作，通常是為了保護和引導魔法師，但有時候還是會干擾到祂們。先祖們會透過大地、魔法師的夢境和靈視來說。

不要總是認為先祖出現對魔法師是有益的：有時候祂們會清醒是因為大地有極度的危險、即將有巨大的改變，或是源自於祂的知識系統或血脈有危險。魔法師可能只是在一個更大的棋局中充當一個棋子：請記住，不一定總是與你有關！但這張牌出現的

時候，特別注意它在占卜中的位置，且意識到某件重要的事正要發生。

根據占卜中這張牌出現的位置與問題，也可能指出魔法師所繼承的繫動或生理特徵，源自於先祖或魔法血統的深處。血脈先祖也與埃及葬禮文獻中那些沈睡在杜阿特洞穴裡之「發展中的人」有關。這張牌還代表，在地下世界休息且保持著靈體和（或）能量體的存有處於生存的土地中。這張牌與原始根源、遺傳模式和那些走在你前面的古人有關。

一般占卜：繼承的繫動、技能或基因。



## 鬼魂 (Ghost)

鬼魂這張牌說的是關於已死的人，但祂的靈魂仍在我們的世界中進進出出地遊盪。祂們尚未像先祖一般躺在大地之中沉睡或走過死亡進入重生。祂們因為各種原因無法自拔或等待著什麼，且持續設法和活著的人接觸。

這張牌的圖像裡，一個女人被面罩遮掩，並沐浴在月光下。在無法看清的情況下，陰影在想像和情緒的領域中影響得愈來愈多。這是一張幻像、鬼魂、破碎情景的牌。

當一個人死的時候，通常會短暫地試著與生者接觸，但通常幾個星期內便會繼續前進。然而，有些人會因為某些原因被困住或拒絕前進，而持續糾纏著生者。祂們糾纏得愈久，便會忘卻愈多的自我：祂們會漸漸地變成一個空殼，這空殼對於一些寄生的存有是非常適合的容器，這些存有會進入並透過鬼魂運作，去引發人類一些情緒上的反應，並以這些情緒反應為食。

當一位已死之人嘗試參與魔法師工作，或祂很享受魔法工作的能量及往後的進展時，這張牌會出現在魔法占卜中。必須注意這種情況，並謹慎且平衡地處理：具有敵意的魔法在此無容身之地，魔法師須小心且堅決地堅持往前前進。

此牌也可表示有一位已死的魔法師或祭師在關鍵時刻時，進入你的生命模式來守護和引導你。行走屬於自己的道路很重要，

但有時也需要幫助。只是不要變得依賴祂們，或認可祂們：做你自己的工作，也讓祂們做祂們自己的工作。與祂們互動會開啟能量來回的通道，這樣會吸引寄生物前來。

這張牌可單就字面上表示一個鬼魂，但更常的是闡述幻像、偽裝的存有或靈體、或是尚未見到某人的真面目。相較於月亮牌告訴我們自己的幻像，鬼魂這張牌告訴我們某些存有並不是我們所看到的樣子。把這張牌視為一個後退一步、重新審視的警告：你錯過了些東西，且沒有看清某人或某個存有的真面目。

一般占卜：某些人並非他們看起來的那個樣子，或是在你的生命裡有著來自暗處的隱藏人物正影響著你。它也可就字面上表示鬼魂出沒。

## 寄生物 (Parasite)

寄生物是以他人的能量和情緒為食的存有。這一層級的存有，因為牠們會裝扮，假裝成其他的東西，好讓人類與之接觸，常對魔法師造成問題。

寄生物常慫恿一個人做出反常的舉動，或造成一些誇大惱人的情緒，或產生生理、性慾和暴戾的衝動。這張牌也可能出現在某些實際上由寄生物引發疾病的地方：蠕蟲的傳染、病毒（它們寄生並存活於宿主的壽命期限內）、甚至表示大量的寄生物和病毒寄生在體內。

這張牌也可代表一個天生是寄生物的人，一個能量吸血鬼，通常這些人沒有意識到自己從別人身上吸取能量。他們常讓社交場合感覺上很精采，但其他人卻像被抽乾一樣疲憊不堪。這張牌須根據問題以及在占卜中的相關位置來解讀，以了解其意義。

當這張牌出現的時候，警告你有某個東西或某個人在啃食或影響你的能量，或是警告有存有正誘導你做某些事或從事某種行為，以保持牠們的食物源源不斷。藉著辨認出食物的來源（憎恨、生氣、恐懼、性衝動、幻像），魔法師可以恪守他們的情緒守則使寄生物饑餓而離開。當占卜的對象是建築物或場所，可能暗示著該處被寄生而需要進行清理。

一般占卜：此牌是一個健康警訊：某事物可能正讓你筋疲力盡，或是某個人正在利用你來獲取他們想要的東西。它可以表示「搭便車」，那些自稱是你的朋友，卻只希望從你身上得到好處的人；或表示正在消耗你的人事物或場所。這種寄生的情況並不危險，但要耗時耗力來處理它。

## 第六章

物質領域：

流經人類的力量與繫動

我們並非與靈魂分離，我們身在其中。

——普羅提諾

本章節的牌代表人類個性、預感和能力等人類的力量、以及人類的行為模式。雖然這些透過我們表達出來，但有的時候是源自於內在世界和命運的繫動。這些牌可直接指出某個人或某種類型的人，也可指出某種個人或團體的性質或繫動。它們也代表某些會影響我們心智和身體的事情，以及某些會影響、操縱個人或團體的魔法繫動。

## 預警 (Premonition)

這張牌描繪的是被稱為報喪女妖（精靈女性）的一位古老凱爾特的魔法人物，也叫做「渡口的洗衣者」。在愛爾蘭神話，報喪女妖現身在發生戰役的早晨，清洗將要死去之人的衣服，對出現在面前的人警告即將到來的死亡。

魔法師鍛練著各種技能，包括占卜及用魔法來引起變動。如果這張牌出現在占卜中，是一個可被避免的潛在災難的警告。牌在牌陣的位置可以暗示潛在災難的來源，這資訊可以幫助魔法師阻止將要來臨的問題，並閃避其影響。

首先，記錄這張牌在占卜中的位置。接著開始解讀以確認潛在問題的原因、可能會衝擊到生活的哪些範圍，以及你可以用來避免問題的選擇。

有時候這些警告會如牌面所繪內容一樣，跟某人的死亡有關。魔法師會被告知某人的死亡有兩個理由：第一是這死亡是可以避免的，取決於魔法師去發現並努力地閃避它；第二個是這死亡已無法避免，魔法師必須在適當的時間主動地去和命定死亡之人共事，可能會是死前、死亡當下或剛死不久。

當魔法工作處於失衡可能引發災難或疾病時，或是當某種毀滅性的情況即將發生，需要你去辨識並避免時，這張牌就會出現。如果這張牌出現於有關健康的占卜時，那麼它告訴你，若你

再不採取行動，疾病和弱點就很容易出現。當某人鬱悶、有大難臨頭的感覺時，此牌也會出現在健康和魔法占卜中。如果占卜其他的部份（以及接下來十二個月的占卜）看起來不錯，那麼就只是單純指出其情緒狀況須尋求醫療或心理上的協助。當某人工作過度或過度疲倦，須減少工作量、休息和重生時，此牌也會出現。

一般占卜：某些可能令人不快的事情，某些生活狀況、事件或疾病即將發生，需要加以辨識並著手處理來避免它。這張牌也可指出具有「預知」能力的人，他能瞥見未來發生的事件——通常是災難性事件。一般來說這是一張警告牌，表示你用直覺或常識即可閃避的威脅。



## 迷惑 (Glamour)

被捲入迷惑之中是魔法師最常見的問題。可能有各種形式的迷惑；最常見的共同特性是被不真實、且不具有力量的東西所吸引。這張牌的基本含意是「眼見不能為憑」。對魔法師來說，這種陷阱能以各種方式呈現：追求等級、希求時尚的魔法玩具、妄自尊大的誘惑；或者認為成為魔法師的條件是：儀式服裝、身份地位、和用購買來的魔法物品堆出來的聖壇。

這些都是魔法師使用真正的力量前要去克服的障礙。這些東西都沒有問題，只要你了解這些東西跟真正的魔法沒有任何關係。（你只是因為它們本身而喜歡它們，這樣便不會影響到你的魔法）這張牌常出現在當某人仍陷於因第一次看到魔法的特別符號、晦澀語言、祕密記號的興奮之中，或是已經培養出妄自尊大的感覺。

當這張牌出現在占卜之中，它在警告你正在欺騙自己，被迷惑所吸引，如果你不認清它，最終會摧毀自己。魔法師最重要的成長，就是要「認識你自己」，包括不要被迷惑和認識自己的缺點，不要滿嘴藉口地沉迷於其中。根據牌座落的位置：它提供你有關於被迷惑誤導或引誘你的線索。

這張牌也能指出謊言——無論是說謊或被欺騙。這是一張代表幻覺、分心、對某件可能很重要的事漠不關心的牌。

一般占卜：當這張牌出現，代表你正被某人事物愚弄，或是你正在愚弄自己。你被迷惑以致於分心無法看見真實情況，或是被轉移了焦點，而忽略了需要注意的地方。

## 誘惑 (Temptation)

魔法映照著我們真實的自我，讓我們覺察自己的弱點並處理它們。每個人都有弱點，魔法的其中一個過程就是要去覺察它們，分析為什麼它們在我們身上有如此的影響，然後基於這些資訊來加強我們自己。誘惑就如同人類本身一樣有著許多面貌。

魔法開發過程的一部份就是要去解決這些問題，並非透過什麼治療，而是真實的面對自己，並轉而讓我們建立自己的界限，知道我們需要及賴以生存的東西是什麼。在魔法裡，這與道德或社會認同無關，而是關於認識自己的弱點。當你在內在魔法深處忙碌不堪的時候，任何弱點都可能被內在的存有操作或利用來摧毀我們。

當這張牌在占卜中出現，它的位置暗示著你目前所遭受的誘惑類型，在它周圍的牌或是占卜的結論，則顯示出不處理它的結果。這張牌警告你目前有要去努力克服的弱點，辨別出它，了解為什麼它出現在這，以及它是如何來的，並誠實地找到最好的方法去處理它。

它也可能指出健康上的弱點，如果魔法師正在做繁重的工作，會使自己面臨風險。如果你已清楚地了解自己內在的弱點並為強大的魔法做好準備，但這張牌仍出現在占卜中，那麼就透過占卜檢查是否身體微恙，抑或是檢查你正在從事的魔法模式或結

構是否有缺陷。有備無患，若你知道哪裡有弱點並已辨識它，那麼當你進行魔法工作時最好把它考慮進去。

一般占卜：與這張牌的魔法解讀差不多，一般解讀為強調占卜對象或情況的弱點。可能是情緒、生理或能量上的弱點，或甚至只是做了個糟糕的決定。

## 替罪 (Scapegoat)

當某人或某物正試圖轉移一個行為的結果到他人身上時，便會出現替罪牌。在魔法中，這可以被用在很險惡、強大的方法上，當這張牌出現在占卜，暗示著逃避後果，或是轉移毀滅性的命運到他人身上。當一個人沒有學到教訓，並試圖轉移結果或是將不平衡的行為歸咎於他人時，也會出現替罪牌。在世俗的層次這似乎只是一件小事，但就魔法師而言，替罪最終可能會有非常重大的影響。

魔法用平衡與和諧的能量流動來工作。當魔法師不慎打斷了這流動——後果不論大小——都會讓魔法師學到一課。這與道德上的教訓無關，而是學會因果上單純的繫動。

這張牌出現在占卜中時，可能是因為魔法師蓄意地逃避行為的後果，或是不自覺地試圖轉移後果到他人身上。也可能暗示魔法上的替罪，提醒有人正負擔著不是屬於自己的責任。

這張牌也代表分擔負荷，你的能量被其他的人、場所和事件佔用。也許魔法師是天生具有同理心的人，他們的能量正支援著孩子、伴侶、兄弟姊妹等，一旦不被需要，這種自然的分擔負荷的狀況就會消退。當魔法師參與長期或結果影響深遠的魔法計畫時，他們的能量也可能被魔法模式取用。（事實上，你的魔法工

作都會流經你，每當它觸發時都會影響你）當模式在運作時，這種表現就像暫時失去能量。

如果這張牌出現而你也遇到這種能量耗損，那麼明智的作法是透過占卜檢查你的能量是否正在支援你的工作、親人或某些世界事件。在這種情況下，暫時性的能量耗損會自行結束。

一般占卜：在某種情況下成為代罪羔羊，或背負累贅及責難。它也可以表示正面的承擔責任，以減輕他人的苦難。依照上下牌的脈絡來解讀此牌是正面或負面意思。

## 疾病 (Disease)

這是一個流經物質領域，自然的、有意識的、毀滅的力量，就像它的名字一樣會帶來疾病。當失衡發生，並觸發衰退及破壞，疾病就會發生。我們都會生病，通常經過一段時間及他人的幫助下會好轉。這張牌也可能是基因、個人或生活習慣中，更深層失衡的警告。

當占卜出現這張牌時，可能單純描述著魔法師將會生病，如果這次占卜沒有出現不好的牌，這疾病會隨著時間自行痊癒，可能沒有長期的影響。但是，如果這牌出現在牌陣中影響力大的位置且隨後出現有問題或有破壞性的牌，表示魔法師須重新評估一下他的工作或是生活方式，並確保自己可獲得醫療照護。

它告訴我們某事、某處對個人而言失去了平衡，使他們處在疾病的風險之中。失衡可能出現在任何地方：過於激烈的魔法工作、生活在不平衡的地方、吃錯食物。如果出現了這張牌，仔細思考一下你生活中的各個層面，看看有沒有任何事可以調整一下，能讓你活得更健康而不是對健康造成威脅。

這張牌也可能暗示魔法上的疾病，通常棘手但不致命，可能是需要謹慎的長期對策來維持健康和能量的疑難雜症。幾千年前，魔法上的疾病就已廣為人知。在魔法師的一生當中，它會是一段時間相當長的考驗，督促、限制著他們，使他們蛻變成為一

個特別的存在：縮減健康的資源，釋放出能量來極端地開發魔法。患有魔法疾病的魔法師必須學習自我限制，照顧自己的身體和內在能量，而且盡可能的隱退。透過這種自我限制，他們將學會如何對付這類健康上的能量透支，並妥善管理他們更充沛的魔法能量，這全是為了保持良好的平衡。

一般占卜：當這張牌出現，表示一段生病的時間，或是警告疾病即將到來。大多數情況下，這是無生命危險且為期較短的疾病，並警告你要好好照顧自己讓身體痊癒。



## 魔法攻擊 (Magical Attack)

這張牌可表示針對個人、地點、事情或團體的魔法攻擊。也表示來自自然存有、神靈或敵方能量的敵意。

當這張牌出現在關於實際魔法攻擊時，可能魔法師被捲入了一個魔法攻擊之中，或是成為被攻擊的對象。這張牌特別警告陷入了對攻擊者進行反擊的愚蠢行為：因為這樣會造成能量流一直來來去去，不會停止。這樣的連結會在能量上一直保持著敵意，並吸引寄生物前來，寄生物會設法讓「戰爭」持續好從中獲得益處。這張牌在占卜時常和寄生物牌一起出現，它們兩個是親近的好夥伴。

這張牌的出現，警告魔法師可能正處於能量的紛爭之中，要停止敵意的行為；也可能是魔法師或被占卜的主角正受到攻擊。

當魔法師受到攻擊時能做的最好的應對，是將情緒從當前的情況下抽離，將攻擊的魔法清理乾淨並丟掉它，且不要理會那魔法是從何而來。這會觸發來自更深處砥礪石與分解者的魔法繫動：魔法師會因此愈變愈強，從持續地在移除這些丟向他們的能量的過程中學到更多，攻擊者也會因為一直做無用之功而慢慢退散。當這張牌出現在占卜之中，仔細觀察它的位置（攻擊來自何方），周圍出現什麼牌以及未來會如何。在第二次占卜後看看它

的結果，看看如果你每次採用簡單的、持續很久但有效的策略去移除丟向你的魔法會發生何事，

我們都希望獲得正義，但在追求人類的正義時，我們可能打亂了深處的平衡而不自知。藉著每次只是把魔法清除，魔法師本身仍舊保持乾淨而華麗；但對於自大且具攻擊性的魔法師，讓他們認識到自己的無能，實際上並沒有真正的力量——再也沒有比這更嚴厲的懲罰了。

如果這張牌代表來自於自然之靈、先祖、神靈等的敵對勢力，那麼最好利用占卜找出你到底做了什麼事情而觸發這種反應，並採取行動補救或避免它，才是明智的作法。在這種情況下，沒有任何魔法防護足以直接撤銷這股敵意：找出問題的原因並且關注問題本身才是更明智更好的作法。當你與周圍環境產生衝突，或是單純有一股來自大地的敵對力量正在運作時，這張牌都會出現。

如果這張牌出現在健康占卜中時，代表你的免疫系統和入侵者在你的身體內發生了「戰鬥」，或是免疫系統在攻擊自己的身體。那是一種發炎症狀、一種帶來疼痛和痛苦的免疫反應、或是你的身體 / 能量 / 靈魂正與某物戰鬥。利用占卜進一步查明原因並採取適合的行動：藥物.....等等。

一般占卜：敵意、激烈爭執、以及生理、情緒或能量上的攻擊。利用是否牌陣（牌陣章節中的生命之樹牌陣）來詳細查明這攻擊將如何影響你，以及該採取的最佳行動方式為何。

在耶穌受難日那天，凱瑟尼斯發生了一件事，名叫韃虜的人出去了。

他看到十二位騎乘的民眾一起前往村舍，接著就消失在他的視線中。

他到了那個村舍，透過窗戶上的細縫往裡頭瞧，看見房舍裡面有群女人，她們在安裝織布機。

男人的頭是砧碼，男人的臟腑是經線和緯線，劍是梭子，箭是紡車。她們唱這些歌，而他透過心而得知：

「看吶！經紗已拉緊  
為了戰士的隕落，  
瞧！織布機裡的緯紗被血沾濕；  
現在有戰爭發生的預感，  
“尼思朋友”飛快的手指，  
我們灰色的緯紗增加了  
隨著戰爭警報，  
我們的經紗染得血紅，  
我們的緯紗成了藍色。  
這條緯紗是Y織成的

隨著男人的內臟，  
這條經紗是相當重的  
隨著那些被殺戮的頭顱，  
矛上佈滿了血  
為了我們使用的紡錘，  
我們的紡織機是包鐵的，  
如箭般穿過我們的捲軸；  
隨著我們梭子上的劍  
這是我們工作的戰爭緯線；  
我們這些詭異的姊妹們如此編織著，  
我們贏得戰爭的緯線。」

——女武神的戰歌

（摘自冰島的尼亞爾傳奇）

## 贈禮者 (Giver of Gifts)

這是一張表示贈予和接受禮物的小牌。禮物可以是來自於人類的同伴，或是魔法師周圍的存有或神。它暗示贈予禮物是最好的行動方式，或是勸告魔法師要好好地照應一位存有、神或是人類同伴，確保祂們得到祂們需要的東西。

這張牌更深層面的意思，是確保需求（非慾望）能被滿足，好讓大家都往前邁進。小牌的用法，通常是跟詢問的問題與周圍的牌一起來解讀，是用來檢查和平衡的牌，也是用來確保物質和能量的天平能夠保持平衡。出現這張牌，表示你能夠獲得你需要的東西。如果你沒有什麼特別的需求，則是告訴你要去幫助某個人。

一般占卜：給予或接受需要的東西。可能是食物、金錢、財產、禮物等可以讓你的生活有所不同的資源。在健康占卜中暗示必要的醫療：為了改善健康而給予你所需要的。

## 執行官 (Bailiff)

這是一張和贈禮者相反的小牌：執行官取走到期的，或是該被拿走的東西。當占卜時出現這張牌，表示失去、需要付出報酬、或被偷走某個東西。通常這樣的損失會恢復該有的平衡，即使代價可能會讓你覺得昂貴或痛苦。

它也可以表示某個命運模式不再有作用而從你身上取走。在魔法占卜中，它可表示死亡天使——當一個人、地點或事件的壽命終結時，祂需出面參與。當某人生病並且得不到妥善照護、或已病入膏肓時，這張牌都會出現在健康占卜中：死亡天使開始盤旋在某人的命運上頭。

如果這張牌出現在健康或生活的占卜中，且占卜對象正在生病，而此牌座落於死亡或死亡之橋的位置上時，則是一個重新評估治療的警訊。如果治療方向的改變是正確的，那麼這張牌應該會從占卜中完全消失，或者移動到更健康的位置上，這代表執行官帶走的是疾病，不是帶走人命。

一般占卜：還款、罰款、必要或無法避免的損失。

## 明師 (Wise Teacher)

這張牌表示有一位充滿智慧又高尚的老師、援助者及朋友即將進入到魔法師的生命之中。通常有智慧的師者會在我們最意想不到的時候，以不尋常樣貌出現在我們的生命中。他們不會很明顯地以一個老師的身份出現，反而會像是一位願意幫助你的好人出現在你身旁。透過他們的幫忙，我們在過程之中學到了關於自己很重要的事情。

明師通常不經意的經過了魔法師的生命，帶來微小但重要的改變。神的聲音有時候透過他們傳達給你，如果我們有注意到，我們就可以學到關於我們很重要的事物，及更深的魔法層面觀點。

當這張牌在占卜時出現，表示在占卜目標附近的某人，是潛在的指導者或老師，正在為魔法師的權益工作。另外，它也可以表示一般的老師。有些情況下，根據占卜的問題，這張牌可表示年老或邁入老年的情況，尤其當你正在檢視一個生命週期的時候。

它也可代表你從經驗中獲得自己的智慧。真正的智慧來自學習的艱辛，透過這種學習你會獲得經驗，進而獲得智慧。

一般占卜：一位年長的老師，或隨著年紀增長的智慧。它也可以表示一個家庭或團體中的長輩。



## 夥伴關係 (Fellowship)

這張牌表示夥伴關係，可能與魔法師所涉及的團體有關。它代表一個志趣相投的合作團體。有時候我們沒有發覺到身邊有這樣的夥伴，有時候他們散佈在地球上，靠著魔法的川流聯繫在一起。

當這張牌出現的時候，它表示魔法師可能正與一群魔法師夥伴或有相同想法的人共事，或即將與這樣的一群人有所連結。

在占卜中更深一層的意義是，儘管占卜者覺得他是單獨一個人，但事實上他並不是：他正成為一群更廣大的魔法師或魔法團體的其中一部份。隨著時間愈長，與夥伴之間的距離就變得愈短，彼此的聯繫也變得更緊密：它宣告一個魔法家族的誕生、友誼的聯繫及夥伴的力量。

它也可以代表內在的夥伴關係，一個正在指導你、保護你、與你共事的內在聯繫者或靈的團體。當這張牌出現在占卜中時，請特別注意它，並且留意內在聯繫者試著與你溝通的方式。關注這些在你身邊的訊息，並且尊重他們保護和指導你的意願。

這張牌也代表，有一群人正聚集在一起讓你無法獲得最大的利益，最壞的情況則是集體攻擊你。當這張牌在占卜中出現在不好的位置上，通常是警告你可能處於危險當中，或是涉及某種衝突。

一般占卜：當這張牌出現，代表有朋友和家人正默默支持你或關心你。它顯示友誼、夥伴、家人、以及志同道合的朋友與你同志一心。如果這張牌出現在較不好的位置，它可能暗示有一群人聚集起來，以某種方式傷害或干擾你。這必須根據上下牌脈絡來解讀。

## 溝通 (Communication)

溝通是一張暗示關於書寫、知識的抄錄及留下記錄的牌。當這張牌在占卜時出現，暗示要去書寫、研讀、要從事著作傳承。這可能指的是魔法上的著作，或表示把某人的知識和經驗寫下來使其在未來得以延續。

它也可以代表從事「抄寫者」工作的人。總而言之，它代表書寫下的文字，以及其在魔法中的重要性。

有時它代表來自內在聯繫者的溝通。它若與先知牌一同出現，表示強烈的要求你須留意這種嘗試性的溝通並進而採取行動。

一般占卜：信件、電話通訊、重要的溝通、學習、書寫、研讀。如果這張牌出現在占卜中，可能預示一個重要訊息的到來需要你全神貫注——通常是細微且容易忽視的訊息。它告訴你需要注意在你周圍的溝通；或是一些在你周圍出現的某種形式的交流，比它一開始看起來更加重要。

## 隱退 (Seclusion)

隱退是一張簡單、直接但重要的牌：你需要撤離。不論占卜的主題是什麼，這張牌告訴我們某人或某事需要撤離、暫停並休息一下。它展現出靜待的需求，它表示需要一段時間來療癒和恢復，或是需要遠離日常生活的喧囂。

有時魔法師需要遠離生活中的日常聯繫，例如社交聚會、進城等等。有時，傷害魔法師的某些能量會在地域中聚集並迅速蔓延：魔法師必須待在家裡，遠離每個人並保持低調，直到引起混亂的能量消退。

一般占卜：一個隱退的需求、療癒、撤離和內省。

# 第七章

## 物質領域：

### 元素魔法工具

缺乏靈性感知能力的人，無法辨識外表見不到的事物。

——帕拉塞爾蘇斯

這個章節介紹四種魔法工具及其元素，並說明這些工具如何透過占卜與我們對話。這些牌教導我們有關這些工具的力量與繫動，以及它們各自的元素。當它們出現在占卜中時，可以依字面指出工具的使用或行為，或是其流入魔法師生活中相關的力量。有時這些工具的力量在我們周遭自然流動，有時其相關元素與聯繫者會成為我們生活和命運中的主要參與者。

## 限制器：風、東方 (Limiter: Air, East)

限制器，在外觀上是一把劍，在魔法的占卜上可好可壞。它沒有固有的道德或情緒性質：純粹是魔法元素的表現。它是片刀刃，也是氣息和言語：它是風的魔法力量。

限制器是一把限制力量的魔法劍，減緩力量的速度好使它能與人類共事。限制器是較低層級的砥礪石，一位創造顯化的天使。與魔法方位的東方、言語的力量、風元素有關。

當這張牌出現在魔法的占卜之中，它與守衛、限制和界限有關。它可能暗示需要與魔法劍共事以容納一些力量、去控制或限制某事物。

如果魔法占卜是關於方位或元素的詢問，這張牌暗示東方、風和言語的力量。如果是關於魔法攻擊的占卜，可能暗示著有人針對魔法師使用不友善的限制力量或言語來限制他們。

它也可以代表在局勢中活動的限制繫動，某些事物因其必然或透過行動而受限。在有關健康的占卜中也一樣，它顯示有事物受到限制：在這裡可能代表簡單的事情，例如某人沒有得到足夠的睡眠或食物。但無論牌座落在哪裡，它都會帶來限制的力量，並可以清楚表示某種停滯的東西。

一般占卜：限制、壓抑、扣留、減緩某事物。可能是對某事物的反應所產生的自然限制，例如肢體因為外傷或疾病而使其活

動受限，或是人生道路受限。這可能是為了某人的利益而發生，也可能是不必要的控制：須根據上下牌脈絡和牌陣來解讀它。



## 神之權杖：火、南方 (Staff of the Gods: Fire, South)

魔法的權杖或魔杖是一個被動的工具，被魔法師高高舉起以連結火、潛能、南方和未來的力量。它被稱為是神之權杖，永遠不該因魔法師本身的意圖而主動地揮舞它：它的力量僅為了神。

我們人類對於未來在我們前方的東西，僅有非常有限的了解。由於我們通常看得不夠全面，即使擁有預知的能力，仍然有太多我們可能誤解的事。對一位經驗不足的魔法師而言，主動揮舞神之權杖可能弊多於利。魔法師會在成為精通者之後學習與權杖共事，即使這樣它也不被當做工具使用；而是魔法師與那些透過權杖或魔杖工作的夥伴存有發展關係。

他們像團隊一起共事，精通者學習那流經權杖的巨蛇能量，讓權杖做為保衛者和開路者。

在魔法占卜中出現這張牌闡述著屬於未來的創造之火的潛力，以及神主動地與魔法師共事，去開啟通往未來的可能性。這張牌要求你信任神，它說著：「未來正要成形，你做好你的部份，我們也會做好我們的部份。」它也可能暗指純粹的火元素，可能是一個警告，警告目前使用中的火魔法可能會傷害魔法師或是占卜的對象。這張牌代表的力量是不穩定的。它必須受到尊敬，可以為魔法師工作，也可能不利於魔法師。如果這張牌座落

於牌陣中較不好的位置，那麼它可能警告你，過多的火能量正流進占卜的情況中，你應該重新平衡你的工作，或是採取行動來重新平衡這種情況裡的「火」。

它在牌陣的位置，也會告訴你它在哪邊最活躍，或是已經作用到多遠的未來。如果它落在「地下世界」的位置，告訴我們那力量已經從被占卜的生命或情況中被取走。

一般占卜：大量火的力量流進某種情況；命運已被強烈地觸發；有必要採取堅定但冷靜的立場；力量、行動、前方未來道路的開啟。

## 重生者：水、西方 (Regenerator: Water, West)

重生者是一個帶有重生能力（它天生的力量）的魔法容器，並將其分配至需要的地方。這張牌的出現，可能暗示著恢復、成長、重生和再生。它也可能暗示水元素，及分配的魔法行為；或者暗示在魔法上，無論是為了身體或大地，要與水或此魔法容器共事。它的魔法方位是西方，它的力量最終是一種完成的力量。

這張牌的出現可能預示著長期生病、虛弱、過度壓力或重擔的結束。它保證在這樣的循環下會有所改變，並且為某人或某情況帶來能量、元氣或重生的時間即將到來。

一般占卜：適用於某人、某地點、某情況的關鍵字：健康、能量、新生和重生；它註記著掙扎的結束與成長的開始，長冬結束後的春天；它是賜予生命、健康和幸福的魔法重生鍋釜。

## 基石：土、北方 (Foundation: Earth, North)

基石這張牌是我們立足的土地的力量，讓我們向生命、土地扎根的力量。作為基礎，它支撐著我們，給我們力量，允許我們獲得古老的知識和智慧。基石的根源深入於地下世界和過去之中，它是推動我們向未來邁進的基礎。

基石牌在魔法占卜中出現可能代表土魔法、大地之靈、或者在魔法上與山岩 / 石塊共事。它可以做為一個盾牌、容器（岩石，尤其是大的岩石，當你找不到地方安置一些存有的時候，可以把它們放在巨大的岩石裡）或守衛。

根據這張牌出現的位置及要詢問的問題，可能暗示要注意土魔法或大地之靈，或是暗示需要用山岩 / 石塊作為魔法的工具、容器、定錨或守衛。可能暗示如果要讓問題中的魔法穩定下來，需要將它定錨或扎根在一個基礎上。

它也可以指出某事深深扎根於過去，以致於能夠在未來生存。它可以表明為一個新系統、一種新文化、一條新的生命道路的基礎，這些基礎全都來自於過去。它可以代表事物的根源、錨點、父母親，甚至可依字面解釋，是一塊被放在某些魔法或物理建築下的基石：將神殿建造在這磐石上。

一般占卜：長期計畫的開始，實際上是某件事的「建立」。建築物的基礎、部落的淵源、山脈的根基、一塊土地，作為某事的焦點。在個人或健康占卜中，它可以顯示某人或某狀況的力量來自何方，或是某人正進入自己生命中更穩定的階段。它的關鍵字為：錨點、穩定、來源、根源和安置。

# 第八章

## 物質領域：

### 人物牌

我知道「神祕學」這個字代表著隱祕，但絕對不是說這所有的資訊最後的狀態是永久隱藏的。我不明白為何要進一步使那些已經清晰明亮的事情又難以理解。

——艾倫·摩爾

人物牌廣泛而深入地觀察了可能與魔法師擦身而過的各種原型人物。在這群組中一張牌的性別反映了該個性或特質通常顯露的生理性別——但那不是絕對的——這裡面有一定的變化性。

這些牌也可以指出魔法師的類型，同時反映出你在自己的魔法和神祕學的道路上走到了哪裡。所有這些原型都在我們裡面，與生俱來：發覺他們是如何及何時顯露可以促進一個人的自我發展、自我反省和個人的進化。

## 神職者 (Hierophant)

神職者是人類在內在和外在世界之間的橋梁。神職者可以是男性也可以是女性，也不一定有宗教信仰，但他們一定是神祕且有魔法力的。

我們常認為神職者是魔法組織的領導者，但這是一個不正確的假設。神職者的角色是內在神祕世界的橋梁，並在人們追求對神的力量和內在世界更深入的了解時給予引導。我們不能用宗教、魔法路徑或文化來定義這樣的行為：神職者的工作超越所有人類設定的界限和組織。

神職者這張牌，表示有一個人或一股繫動的力量正要靠近被占卜的人或情況之中。它也可能暗示，有一個人類的內在聯繫者，祂有著相當大的力量，將要促成一段針對占卜主題在生命和魔法工作上的教學。

這張牌也可能表示，魔法師很快地要經歷一段讓他們更了解魔法和靈性的重大發展。

魔法師將離開舒適的、安全的、依賴的組織，走向通往神職者力量的道路。這樣的魔法師不再依靠魔法聚落或團體的穩定，或是宗教的安全感：在內在祕傳的理解裡，這些組織都是有限的，神職者必須離開這樣的舒適圈。



所以出現這張牌，可能暗示遠離舒適、已知的靈性表現。神職者的生命不再是個人的生命，取而代之的，他要成為祕傳的指引：一生為了人們魔法和靈性上的持續改革服務與努力工作。這是一張表示責任、服務、教學與伸張祕傳的牌。

一般占卜：宗教領袖、資深教師或教授。

## 結合 (Union)

結合是一個原型的塔羅牌，顯示兩個人之間的結合。這張牌可以指的是身體上、心智上、靈魂上或是以上全部的結合。這張牌闡述著人際關係，以及我們如何和周圍的人聯繫。它可以表示一段人際關係，或是魔法的合作關係，這張牌在牌陣的位置告訴我們，這樣的結合會如何影響主題的生活或情況。

它也可能表示兩個人之間對於共同目標共事的協定，或是兩人為一組，一段期間的魔法合作。它也可以表示兩股力量一起作用以實現某種成果。

一般占卜：夥伴關係、結合、婚姻、契約、協議。

## 孩童 (Child)

孩童是一張簡單的牌，它就是照字面上表示著小孩。像所有的小孩一樣，充滿著無限的可能，但還沒有形成一個完整的個性。當這張牌出現在魔法占卜中，它表示有個小孩正進入魔法師的活動範圍。它在牌陣上的位置，告訴我們這小孩在這占卜的來龍去脈之中所扮演的角色。它也可能表示一個仍缺少生活或魔法經驗的成人：某個像小孩的人。

孩童也可以解讀成感覺年輕、重新煥發生機、擁有青春活力，或是開始一些新的事物，如果培育得當，就會愈來愈成熟。

一般占卜：小孩、青春活力、新的計畫。

## 長者 (Elder)

這張牌表示一個年長的人，或如同年長者一樣善解人意及睿智的人（有些靈魂是老靈魂），對目前占卜的情形有所影響。所有這些人物牌，必須要與牌出現在牌陣中的位置及周圍的牌一起解讀。

我們常自以為在各方面比長者知道得更多，雖然在某些方面可能是對的，但經驗是沒有替代品的，智慧有著各式各樣的面貌。這張牌可能會在你與自己深處的智慧 and 知識交流，或當附近有人擁有這些特質的時候出現。

在關於健康的占卜上，它可能表示衰老的過程，類似衰老或是與年齡有關症狀的疾病，或是覺得又老又累。這張牌跟長期經驗所獲得的智慧，及年齡帶來的責任有關。當你的心智愈成熟，你的身體愈虛弱、油盡燈枯。在關於命運的占卜上，這張牌可能表示老年人的長壽，及隨著年齡增長而來的責任。

一般占卜：較年長，或上了年紀的人；年齡帶來的磨損。

## 愚者 (Idiot)

愚者這張牌完完全全是在表示愚笨及毫無意義。

牌面上，月光照在一個魔法學徒身上，只有他的書支撐著他，完全沒看到眼前的貓拼命試圖救他而發出的警告，沒注意到甚至忽視四周熊熊燃燒中的火焰。

當這張牌在占卜中出現時，它警告著可能導致災難的愚蠢。它可能表示你正在做，或是正打算做某件蠢事，或是行動本身，會有愚蠢的結果。它正告訴你不要當一個愚者！它也可以代表「不」、「零」、「什麼都沒有」、「空的」這樣的答案。

一般占卜：笨蛋、愚笨、毫無意義、一無所有。一些不再需要的東西或沒有任何結果。你的占卜是不需要的，或是問題本身是愚蠢的。這不是一張輕佻的牌：愚者警告你正走向愚蠢的道路，會導致毀滅或不祥的結果。

# 男性的力量與特質

注意：接下來的五張牌指一般男性的魔法力量和特質。但性別不是像我們想的那麼簡單，我們裡面同時有著男性和女性的力量，所以在占卜中要允許一些變化。

## 術士 (Occultist)

術士表示一個從事與控制和操作相關的工作，並且常缺乏道德與成熟思考的男 / 女魔法師。在占卜中這張牌可好可壞，要看此人是如何運用這個繫動的。魔法師生涯中的這個階段，闡述與控制的繫動共事，這力量使得魔法師目眩神迷。但這可能是一個虛妄的力量，如果不恰當地接觸它，可能會嚴重地限制了走在這條路上的人的魔法界限。

當這張牌出現的時候，可能表示占卜主題中的魔法師目前在發展的早期階段，可以從牌陣中關於未來的位置，看出事情會如何地被展開。根據牌陣，它也可能表示要與在這個層級的魔法師有所爭鬥。

術士常代表年少或未成熟的魔法師，還沒有經過更深層次魔法的磨鍊，仍傾向於紙上談兵，揮舞著他們的魔法試圖操控。

一般占卜：這張牌可能表示一個具有控制欲、或是手握某種權力但特別不明智或不成熟的人。它也可能表示操弄、權力遊戲、負面的激烈行為或是單純希望去控制情況。它可能是要你小心檢視自身行為的警告，或是要你注意生活中的某人想在暗地裡操控情勢。這未必總是一張不好的牌，可能只是某人想立足在這個世界上但還不成熟。它也可能表示官僚主義、無意義的但需要去處理的繁文縟節、或是有人想和你玩權力遊戲。不要被這樣的



人牽著走：要堅定、誠實、給他們一個機會去展現自己個性中更好的一面。

## 領袖 (The Leader)

當魔法師學習如何往前進並放棄他們對控制的需求，隨之而來的是一種不同的、更成熟的力量。領袖是一個堅實地扎根在魔法之中，已經學會如何為了大地和人民的利益使用魔法的人。領袖騎著白馬——那個帶著人類穿梭各個世界的靈體，並且把限制器綁在他的臀部。

在他前方是一座山脈：表示要克服教條、僵化的思想、過度組織化的宗教、魔法的這些挑戰；這些都是通往神的障礙，我們在內在靈視中覺察到它們，並以山脈的形象顯現出來。

雖然領袖是個技巧純熟的魔法精通者，他仍騎著白馬而不是自己獨自走過那些內在領域。領袖了解如果他是要同時為內在和外在世界服務，他必須穩穩地扎根在兩者之上。這表示他自願地限制他自己能量的魔法資源（資源容器），好讓有更多實際的能量資源可供他使用。

雖然他穿得看起來很富有，但並不表示他有錢或有奢侈的愛好；相反的，這告訴我們他很小心的在平衡著能量的容器。他在魔法力量上的自制讓他也能使用物質的力量：兩者都受著限制器的檢查且保持著平衡。

當這張牌在魔法占卜中出現，它闡述一個在力量和服務之間平衡共事的精通者，不論男女，同時地在每個世界裡運作。在這

樣的情況下，隨之而來的是偉大的重擔與責任：他是肩負著偉大重擔的領袖，若他想要濫用他的天賦、力量或人民的時候，限制器隨時會擊倒他。這張牌暗示著一個領袖或某人，不論男女，以某種方式肩負著這樣的責任。

一般占卜：這張牌表示占卜者生活中的權威人物，對占卜者有一定的權力，或是在必要時能對占卜者提供真正的幫助、指導和資源的人。這個人可以是男的或是女的，也可以表示占卜者內在這樣的特質需要被明智地表達出來。

## 自然之人 (The Man of Nature)

自然之人，有一點像是術士，是許多魔法師要經歷並從中學習的一個魔法階段。自然之人是類似那些狂野的，拒絕文明架構的人，取而代之的，他們將魔法致力於保護這片土地、動物和大地之靈。

在這個階段中，魔法師以實際的方式學到關於自然錯綜複雜的平衡。大自然並不可愛、奇幻或浪漫，是個不會管你心裡怎麼想，只致力於平衡一切的嚴酷行為。它關於掠奪者與犧牲者，元素創造和毀滅的力量，且它沒有讓你有時間痴心妄想；大自然要求的是理解和尊重。

對魔法師而言，完全與身邊的自然世界連結並理解是非常重要的。精通者所扮演的角色之一，便是要看管這個「庭園」，並學習如何配合自然去運作，而不是與自然發生衝突。這也會使魔法師對內在世界的繫動，及我們人類該如何在這個行星上面運作有更深入的了解。

與自然連結的這個階段，在魔法訓練上是極其重要的，並且成為我們了解繫動力量的一個主要元素。但它也可能變成一個浪漫的陷阱。大眾媒體灌輸了我們許多關於「梅林」的傳奇，以及薩滿們和諧地與動物們生活在一起的故事：這對居住在城市的人是一個扭曲的幻想，他們因此被吸引，想要在自然中尋回失落的

自己。像所有美好的故事一樣，它有著部份的事實，但真相卻被淹沒在感性和無知之中。

自然之人崩壞的一面就是魔法師無法面對自然裡嚴峻的現實，反而在幻想的世界中失去了自我，這個幻想的世界，是由穿著痴心妄想的華裳所掩蓋的事實碎片所創造出來的。如同術士是利用控制來運作，自然之人是從毫無控制、毫無重點的角度來作用，且沉迷於蠻荒的、衝動的行為，這行為很快地會陷入瘋狂。

這張牌必須要從它在牌陣的位置與前後脈絡及手邊的問題來解讀，它可能表示一個從自然學習的健全階段，以及與這片土地的魔法連結，或暗示對於美好幻想中「蠻荒之路」（譯註：詳見名詞釋義）的愚蠢堅持。

這張牌也會在自然的土地及動物之靈試圖與魔法師連結，或是被祂們圍繞時出現。它可能預示一個與大地之靈有深刻內在連結的時間，但也可能是一個警告，不要迷失在這樣的連結之中。

一般占卜：這張牌可能表示一個接近自然，或是在土地上、與動物共事的人。它可能在占卜者需要與自然有更好的連結、要多了解自然時出現。它是一張表示我們對周圍的大地及動物深刻連結的牌，提醒我們不要忘記，我們都是自然的一部份。

梅林把他的同伴從戰鬥中叫出來，吩咐他們把兄弟們埋在一個色彩繽紛的禮拜堂裡；他為了那些人感到悲傷，不停地傾吐著哀悼之意，他在頭髮上撒滿灰塵，撕裂他的衣服，跪在地上滾來滾去。珀希瓦爾努力地安慰他，貴族們和王子們也是如此，但他並沒有獲得安慰，也無法聽進他們懇求的話語。他已經整整哀悼了三天，也吃不下任何東西，是如此的悲傷以致於筋疲力盡。

然後，當他在這氛圍中塞滿了如此多的抱怨，新的憤怒又佔據了他，他悄悄地離開，偷偷摸摸地逃到了森林裡。他進入森林，高興地躺在樺樹下藏起來。他驚嘆於在林間吃著草的野獸，一會兒追趕牠們，一會兒又越過牠們。他靠草根、草、樹上的果實、灌木叢裡的桑椹為生。他變成一個森林之人，就像是一個奉獻給森林的人一樣。之後的整個夏天，像野獸一樣藏著，像被埋在森林裡面，沒有被人發現，並且忘了自己和他的親人。但當冬天到來，帶

走了所有的草和樹上的果實，他無以為生，他  
用一種可憐的聲音傾吐了接下來的悲嘆。

——蒙默斯的傑弗里，維塔·梅林

## 神祕主義者 (The Mystic)

神祕主義者是已經度過了術士階段的魔法師，通常為自然之人的模樣，並站在臨界處做出了明智的選擇。神祕主義的精通者並沒有披上領袖的披風，而是把他們所有的能量資源投入到神祕學的探索之中。

神祕主義者通常會從社會中抽離自己，深埋在內在世界裡工作，在發生造成世界改變的事件中，當內在世界的創造模式開始顯化在外在世界時，肩負著能量的重擔。神祕主義者更接近個人與神的結合，他們的魔法工作促進了這樣的結合。

這張牌可能暗示著一段內省、冥想和在內在世界深入工作的時間，從而擴大魔法師對各個世界、力量和神本身的理解。這對魔法師來說可能會是一段孤獨的時間，他們開始了解到，身邊只有非常少部份的人跟他有同等的明悟。他們的智慧無法被教導或分享：人們必須自己找到自己的智慧。

這張牌也可以代表一個深思熟慮、通靈、內向的、完全投入於魔法上的男人或女人。

一般占卜：一個深思熟慮，有點內向的人。他們獨自一人生活的時候感到最自在，通常在生命中追尋著什麼。在有需要撤退並在自我深處尋找、反思、轉身遠離日常生活的喧囂及追尋那些有意義的事情的時候，可能會出現這張牌。



## 男武士 (Male Warrior)

男武士這張牌的圖像表現在戰場上會出現的殺戮。從魔法師的角度，它表現出男性毀滅的力量已經完全接管了某人，可能是男人或女人，他們在完成他們要做的所有事情之前，不會停止其毀滅的支配。這力量的背後沒有任何原因，無法被勸導：冰冷、殺手般本能的，摧毀擋在它路上的一切。

當這張牌出現在占卜時，是一個警告：警告魔法師可能會被這樣的一個人摧毀，或是魔法師正顯現出這種男性魔法師的潛質並沉迷其中。它提醒你要注意憤怒的原始情緒、復仇的願望或是意圖用魔法去殺傷別人。

殺戮，一個在戰場上常見的現象，也可能從魔法中釋放出來，魔法師如果不進行約束，將摧毀他們前方的每件東西。人類的潛力中有這樣的力量是正常的，如果誤用的話，會使得它失控。

這張牌也可能告訴魔法師，有些事可能會使他們憤怒，但他們應該堅守自己的感覺：還有另外的方式可以處理這件事，對所有人，包括自己，都不會那麼具有毀滅性。

這張牌也可能代表一種破壞性的火災，可能如同字面上指的房子失火，或是一場致命的高燒。它可能是一場造成破壞的燃燒、一種火熱的毀滅力量，或是一場可以消滅前方道路上一切的

戰爭。這牌要看問題的脈絡來解讀。如果是關於健康的問題，那它表示一種強烈的感染或炎症。如果是關於內在能量形勢的問題，那麼它在警告衝突、混亂和毀滅。這股力量的破壞性取決於占卜的範圍：如果你在占卜有關世界的事件，那這張牌可能是毀滅性的。如果你占卜的是關於儀式的動作，那麼它在警告有一種力量已經到來，可能使你的生活、健康和魔法完全顛倒過來，充滿混亂。

一般占卜：強烈的疾病、激烈的爭吵、暴動、毀滅性的憤怒將要被釋放。

# 女性的力量與特質

注意：以下的五張牌一般來說與女性魔法的力量和特質有關。但和前一節一樣的理由，你要在你的占卜中允許一些變化。

## 先知 (The Oracle)

先知是一位女魔法術士，通常有很好的靈通力。許多女性透過天生的靈通力，通常是經由塔羅牌或是其他形式的占卜，步上了魔法這條路。它也可以表示一個可以利用深處的靈通能力，具有著強烈女性直覺特質的男人。

先知這張牌所表示的女性（及男性），是那些相當程度上依靠著他們的直覺在研讀、從事魔法 / 神祕學的工作者。這牌通常代表年輕的，仍在她們早期魔法生涯的女魔法師。它也可能暗示著一個太過依賴天生的直覺和靈通力的女魔法師，這不利於學習魔法本身的藝術。

先知也可能以內在力量、內在聯繫者的方式出現，提醒魔法師要注意占卜中的某件事。當內在靈屬和力量需要透過占卜來警告或是告訴你某件事時，先知會出現在占卜之中。它的出現在說著：「你看的方向不太對；你需要問一些不同的問題。」如果它規律地出現在占卜之中，是表示有個內在聯繫者正試圖與你連結想要對你說些什麼，但你們兩個還沒找到對的方法彼此溝通。先知想要對你說的，都是你需要知道的事情。

一般占卜：這張牌在占卜中可以表示一個靈媒，也可以表示一個你需要傾聽的訊息。

## 魔法女祭司 (Priestess Magician)

魔法女祭司是一位精通魔法技巧，透過以男性為主的魔法系統來表現魔法的女術士。在西方魔法裡，女性精通者常常陷入盛行的男性化控制思維中，甚至被強迫成為一個「紅衣女」（譯註：詳見名詞釋義）的角色，而不是單純的當一個女魔法師。兩者都是很典型的錯誤。

這張牌可能表示一個女性的精通者或入門者，正處在特定的魔法角色或思維的威脅中，最終會阻礙她魔法上的成長。在世界上大部份的魔法系統或團體中，一旦女性在魔法力量上達到一定的階段，她們就會受到限制，因為這些過時的系統是由男性為了男性所設計的。這些系統並不是刻意地要讓女性的地位低下，就只是西方魔法是如此發展出來的而已。所以這張牌可能是對女性魔法師的警告，要她忠於自己的力量。

這張牌也可能表示一個女魔法師是一個天生的領袖，只是還沒有到達神職者的深度。一旦她捨棄了控制的需求，通往神職者的道路便會展開，就可以進入一個新的角色。當然，這張牌可以是為了男性或女性而出現，如同所有的人物牌一樣：我們的內在都有這些元素，如果我們選擇讓它出現，它就會浮現出來。

如果你是個男人，且這張牌因為你而出現，這很明顯指的是你而不是一個女人，那麼深切地檢視一下你是如何探索魔法，確保你人格中的所有元素，在你的生活與工作中平衡地表現出來。

一般占卜：這張牌表示一位強大而有力的女人，或是一個具有強大女性特質的男人，或是你會展現出這種面向的特質。如果它出現在占卜中，它可能是一個警告，確保那樣的性格不要失去控制，或是指出在你生命的路徑或行動中，需要那樣的特質。

## 女武士 (Female Warrior)

女武士是一種複雜的力量，有些人可能因為文化影響的關係，有時候不容易了解它。我們常認為黑暗和毀滅是不好的，但他們對於生命的存在是必要的，也是自然平衡的一部份。

女武士是從極度的黑暗中照耀出來的光芒：她是帶來重生的毀滅力量，面對墮落的勇士之力以及守衛著地下世界的女祭司。

她的力量是從深處的黑暗中吸取而來，她的心智是無情的、鋒利的和專注的。當這張牌出現的時候，闡述一個強大的女祭司 / 魔法師，手握著限制器的力量，勇於前去他人不敢踏足之地。

限制器的力量（她的劍），抑制著她嗜血的殺意，也就是說：若是沒有限制器，她的力量將會變得非常可怕。

這張牌表示有著這種武士特質的女魔法師。她在力量平衡的時候進行守衛和防護，在她因憤怒而變得不平衡的時候則會進行攻擊。她傳達破壞女神的力量，她的魔法將平衡帶到失衡的地方——但通常要付出很大的代價。當她在占卜時出現，暗示著這樣的女性特質出現在局面的四周，或是有一個女魔法師正要經歷女武士的階段。它也可以表示一段掙扎的時刻，需要女武士的特質，不論占卜者是男是女。她在魔法師需要在對方的範圍內防衛性地對抗時出現，而不是為了征服而攻擊。她有助於防禦、對抗不公義的事並摧毀混亂。



一般占卜：這張牌表示一個需要去對抗某件事的人，可能是對抗疾病、不公義的事或是去保護那些手無寸鐵的人。當她出現在占卜中，特別注意她出現在哪個位置：她可能表示某個人正處於這樣的情況，女神的力量正前來幫助你，或是你自己這方面的特質需要出面來對抗。

## 治療者 (Healer)

治療者是一位女性天生的魔法師和治療師，她將海洋深處遠古的力量帶到她的周圍。她天生的元素是水，無論她參與什麼魔法，她真正的技能都在於療癒和重生。

治療者既快樂又抑鬱，堅強且渴求：她的力量的本質是水，像水一樣流過任何可見的裂縫。當她的力量和技能得以放心施展時是她最好的情形，然而這些力量很容易被無意中阻撓。像海洋一樣，她固然有著浩瀚的深度，表面卻可能靜如止水。這樣的女人，在處處受到制約的魔法系統下無法活躍，但不受拘束時可以滋養她周圍的所有東西。

對魔法師來說，當這張牌出現的時候，它也可能表示水之女神的力量從海洋揚升而出。她是海洋與河流的女神，葉瑪亞的一種型式，是一切的母親。她出現在占卜中，可能表示一個人、一種力量、一種影響或是一種情緒的狀態。她會在觸發治療時出現，在生病的時候把她的牌放在床邊將帶來她療癒的力量。

一般占卜：這張牌會在一個人開始或是準備要開始進行治療的時候出現。她帶來保護、療癒、愛、重生、更深刻的了解到該走向哪一條情緒的道路。

## 女薩滿 (Shamaness)

女薩滿是一位天生的女性魔法師、照護大地的女巫、傾聽樹木和鳥類的女人、透過直覺編織其魔法的女人。她的技能在於風、河流、生物以及廣大的土地和妖精。

她通常跟較為正式的魔法沒有關聯，而是把通俗或是妖精魔法的餘燼從大地之中攫取出來。對於已變得過於狹隘，或是與周圍的世界失去連結的魔法系統，她能夠帶來平衡；然而她對這種系統完全的奉獻可能會給她帶來很大的限制。這張牌也可能表示當一個女性魔法師專注於大地的自然魔法時這樣的層面。

這張牌提醒女魔法師，不要與流經這土地的古老魔法力量失去聯繫，且她們的力量可以直接從腳下的土地汲取出來。

女薩滿同時也是個神祕主義者：她在風中聽到神的話語，通過自然和魔法，她找到進入內在世界深處的道路。通常這張牌代表一個年長的女魔法師，將大自然整合進她的魔法世界裡，有著充裕的力量，是一位好老師。因為她們將力量隱藏起來，看起來並不強大，這樣的人常被忽視：當這張牌出現的時候，表示有一位有著這樣特質的女性，跟要占卜的局面或它的周圍有關。它也可能暗示，有位女性來到她魔法發展的這個階段。

一般占卜：這張牌是代表崇尚自然力量的女性，對任何人都

不感興趣，只想與她嚮往的自然環境保持聯繫。它也可以表示一

位自然野性的女性靈魂陷在一個男人的身體裡，或是一位同時有男性及女性的力量深埋在內心裡並合而為一的男人。女薩滿是一位充滿野性的女人，無法輕易地被理解，她活在自然的法則裡，而非任何一個特定的文化之中。

## 第九章

# 死亡與地下世界領域

我以為自己在學習如何生存，其實我在學習如何死亡。

——李奧納多·達文西

死亡和地下世界領域觸及這片土地的深處，到達了地下世界的淺灘，以及死亡之河和死亡之橋的範圍。在這些淺灘的後面，是地下世界更深處的諸多層面，雖然有趣，但不作為實際占卜時所使用。

在這個領域裡的牌，描寫許多魔法師在地下世界工作時的工作區域。它們也為那些希望更深入研究的精通者，提供了合格死者的祕傳、古老的神祇和那些在古代的陪葬文書中常提到的試煉的提示。

在占卜中，這領域是以死亡和結束的角度來看待、或是從古老的過去而來，在大地深處的聯繫者、以及地下世界最終的功能：讓沒有理由繼續在所生活的世界中存在的事物毀滅，必須把它們放進儲存之處。這個領域的牌在解讀時，會同時關係到魔法師正在經歷的工作，及手邊問題的脈絡上。人們在占卜的時候往往忽略了這個領域，但忽略它卻有著這樣的危險：如果我們不了解魔法和生命湧出的根源，我們的魔法和生命就不是依托在古老和強大的土地上，不是奠基於我們之下的力量。

## 地下世界森林 (Underworld)

廣大的地下世界包含了我們史前風貌的內在遺跡。它也是將先祖與妖精區域連結到內在荒漠及死亡領域的區域。這張牌所表現的這一層地下世界，是一個過去、死亡和夢的世界的連接點，也是遠古的自然力量和先祖相遇的地方。在地下世界森林和它的河川的後面，存在著更深的地下世界，在古老的埃及被人稱做「杜阿特」，在那裡活著的魔法師接受時間之門的試煉：通過地下世界並隨著黎明而出現。

流經這些古樹的水流，同為死亡之河與夢之河的源頭。這是死者的靈魂、先祖、妖精的存有和原始森林的古老意識流聚在一起的地方。因此，它是人類、先祖和大地存有們在地下世界，可以在一起為了我們周圍的各個世界工作，從事偉大服務的地方。

地下世界森林相當於是大自然的內在圖書館。所有森林、生物、妖精 / 大地存有、植物和水的智慧與知識，都在這廣大而古老的地方。當你需要學習任何關於這些事情時，這裡就是你需要的地方。作為你來學習的回報，為這個地方提供一些服務，幫助安置要進來這安眠之地的事物，會是個明智的做法。

當這張牌出現的時候，告訴你不論你正涉及什麼魔法程序，在過去或是這大地上，都有著深入的、看不見的根源。當它出現時，提供你一個機會，深入地、洞察地去和這個地方共事，緊緊

地與流經的靈體和存有聯繫在一起，好讓你得以學習、成長及幫助他人。它也可能暗示，從魔法世界的表面離開，或是開始沉入這片土地，準備沉睡。

出現這張牌，可能表示某件事已經過去，進入儲存或休眠的狀態，並從表層的世界消失。這不是一個永久的狀態，而是當力量或存有，往下降臨地下世界時，慢慢地通過的一個階段。特別對魔法師而言，這張牌可能表示需要他們用靈視進入地下世界工作，或是進到地下世界更深處，從事與靈魂的演變相關的工作：時間之門——精通者在地下世界的試煉。

一般占卜：如果這張牌出現在一般的占卜，它可能表示著過去隱情或固有的不平衡重新浮現出來；在關於健康的占卜中，它可能表示身體正經歷著不平衡，甚至痛苦的狀況。它可能表示感染、隱疾、心理疾病，或是過去未解決的問題而在現在的狀況中扮演著隱藏的角色。它有很多意義且變化性很大，要根據現狀和問題的脈絡一起解讀。



四十晝夜，  
他在及膝的鮮血中跋涉而過，  
不見日月，  
只聽見大海的咆哮。  
噢！他們騎著馬不斷地前進，  
直到來到了綠色花園：  
「放下燈，放下燈，  
免費的服務，親愛的女士  
讓我為妳摘下那果子。」  
「噢！不！真誠的湯瑪士，」她對我說：  
「你不要去觸碰那果子：  
地獄中所有的災難  
都照在這國家的果子上。  
我膝上已有麵包  
亦有美酒。  
現在，我們雖要前行，  
但先稍做休息，好讓你得以用餐。」  
當他酒足飯飽，  
「將你的頭放我的膝上吧，」  
那女士說道：「在我們爬上遠處的樹木之前，

我與你說三個傳說。

噢！你是否看見那遠處的窄路  
被層層疊疊的荊棘圍繞？  
那是正直之路，  
雖然很少人詢問它後面是什麼。

你是否看見那寬闊的大道  
在遠方橫跨那利利·利文？  
那是邪惡之路，  
雖然有些人稱它為天堂之路。

你是否看見那美麗的道路  
延著費尼陡坡蜿蜒而上？  
那是通往妖精王國的路，  
你和我今晚要去的地方。

但湯瑪士，你必須保持靜默，  
不論任何所見所聞，  
一旦被發現一言一語，  
你便永遠無法回到自己的國家。」

他得到了一匹布  
與一雙天鵝絨綠的鞋，  
時光匆匆已過七個春秋，  
真誠的湯瑪士終究沒再出現。

——詩人湯瑪士，

真誠的湯瑪士和妖精王國皇后

## 死亡之橋 (Bridge of Death)

這張牌闡述在內在死亡領域裡的一個地方和一種力量。死亡之橋本身是一位天使，在靈視時，我們將祂感知為一種結構。祂幫我們跨過世界與世界間的界限，進入死亡 / 再生的領域、各個內在世界以及神的深處。

有兩位天使守衛著這股力量，祂們確保還沒準備好的人無法踏上這座橋，而那些往前踏出的人，前往他們該去的地方。

這座橋橫跨死亡之河，在它後面是內在荒漠和死亡及地下世界領域的入口。在我們往前走過這座橋樑之前，陪同的天使引導著我們暫停下來進行反省。祂們鼓勵我們反思自己的生活，以完全真實的光看待自己的行為，並願意從自己的行為中學習。

死者跨過這座橋，有時候，願意進到死亡的地下世界領域工作的魔法師也可以活著走過去。這座橋通往埃及的門戶之書所描寫的領域。

當這張牌出現在魔法的占卜中，它有許多可能的含義。首先如同字面上所說的，根據它所在的位置，暗示占卜者，身為一個魔法師，將在死亡的界限上服務。這可能意味著護送某人通過死亡的過程，或是在死亡人數很多的災難時期，出現在橋上。魔法師並不是刻意計畫這樣的工作，而是在陷入沉睡或在深沉冥想的時候，發現自己在死亡的邊緣上工作。

這張牌所指的另一個含義比較抽象，是一種整體的繫動：一段深刻反思的時間、內在的檢視和真實的自我。魔法師或占卜的主題已來到不能回頭的界限，必須仔細地考慮關於接下來要如何前進。這表示需要重新去評估自己的態度和行為，並彌補過去的錯誤、愚蠢的舉動和不成熟的行為。

這張牌的出現也表示魔法師來到一個魔法世界的門檻，他們可以選擇要往前進入深處的、未知的領域。他們必須確保他們完全了解他們是誰，他們是什麼——這樣的自我檢查有其必要性。一旦達到了這樣的覺醒，便是走下懸崖進入杳無人跡的魔法領域的時候。這樣的步驟是為跨越深淵做好早期的準備。

這張牌也可能暗示占卜的主題，正來到他們生命中某個重大事件的結束，他們將踏出下一步，帶領他們進入強大的未知領域。它也可能表示一個病人或老者正在為死亡做準備。

一般占卜：這張牌的出現，除了上面說的敘述，它也可能表示行動的進程如果繼續下去，會讓某件事永久的終結。如果前方的道路具有毀滅性，這是一個可以回頭的界限；或是它可能宣告了一個不好的情況要結束了。看它出現在牌陣的哪個位置，常表示前方的路是這樣的結局，給占卜者得以選擇是否要繼續某個行動，或是要退回來。

漫步通過那間屋子，我發現自己被吸引到大門前面，經過了大廳牆上美麗的藝術作品——有點像關於我的描述及模式，訴說著我的故事。我對它們如此的熟悉，那麼的像我，就像是我一樣，這真是奇怪。

有個東西已經住進了我心裡，且我能感覺到這地道的尾端。我由衷地感謝亞倫給我求助的機會，讓我在四周及內心裡肆虐的戰役中找到避難之地。我知道我必須在某個時刻鼓起勇氣離開這奇妙的避難之地，但它好像成為了我的家，我的生活和全部的現實：只過了幾天是能有多少改變呢。

我打開門，想要迎接午後的陽光，感覺它的溫煦吹拂在我的臉上。但開著的門外充滿著薄霧——除了沉默無聲之外別無他物，空茫茫的霧掩蓋了後面的所有。我的心在恐懼中凍結：我知道，在古老魔法知識的深處，那扇門後面一無所有。後面的世界已然離去，再也沒有我可以去的地方，沒有任何意義，看不到道路，看不見未來。恐懼緊緊掐住我的喉嚨，像

絞索一樣狠狠地拉扯。我關上門，但沒有被擊倒，有的只是不屈服的決心。

——約瑟芬·麥卡錫，最後的劍鞘

## 死亡 (Death)

這張牌表示某件事的最後結局。可能是某人、一個生命循環、一個時代的死亡；或是某個不會再重新審視的東西的結尾。這張牌除了字面上的表達某人的死亡之外，它也可以表示交付出某個不再在物質世界有著一席之地東西。

它是物質的終點、粉碎的容器、永恆之靈或能量的釋放；它是去接受一個結局，一個完成。我們總是在避免、有時甚至是害怕任何形式的死亡。然而，脫下舊的皮囊並穿上新的，這對靈魂來說是很正常的過程。

結局，在我們身邊隨時隨地都在發生，我們不將它當成「死亡」來理解；但當我們遇到這張死亡牌的時候，卻會觸動最原始的恐懼。這是自然的，而且是天生的生存機制。這張牌可能會在魔法師將要永久地拋下舊的工作系統不再回來，或是離開某區域不會再回去的時候出現。它是最後的結局，像是肉體的死亡、車子壞到無法修理諸如此類的事。一旦占卜者能理解這層含義，那這張牌就能用來測量某個未來事件的期限，或是用來看某個過程的結局何時會來到。

一般占卜：結局，某件事完全中止，不管它是什麼。延伸來說，當這占卜是用來看季節或某個階段的時間，這張牌表示冬天，當植物死去的時候。



## 毀滅 (Destruction)

這張牌表示流經或跟隨著毀滅而來的力量及存有。在塔羅牌裡，高塔這張牌代表毀滅。在這副牌裡，我們著眼於毀滅背後的存有及力量，以及毀滅本身。

這張牌告訴我們關於引起各種毀滅形式的能量及存有。當它在占卜中出現，它警告魔法師正處於毀滅的力量範圍之內，或是目前的路徑正帶著他們走向毀滅，需要重新考慮一下他們的行動。

毀滅是很正常的一件事，而且是很重要的一門功課，但魔法師可以盡可能的去避免不必要的毀滅。

根據所問的問題及這張牌所在的位置，表現出所涉及的毀滅程度。它可能實際上是為了更新更好的東西而開路的毀滅（像是失去工作、失去家園、撞毀一台車，但並沒有造成實際的傷害）、讓毀滅力量的主要脈動去尋找容身的容器、或是一場大災難。當這張牌出現的時候，魔法師需要去檢查他們的工作或行動中，可能引發破壞性事件的任何弱點，然後魔法師可以看看是否可以採取一些魔法的行動來避免這種毀滅的脈動。

絕對不要忽視這張牌：這樣做的話可能會將毀滅性的事件帶進你的生命之中。如果它在占卜中被強調出來，追加一個是 / 否

的占卜，來精確的定位出，在你的生命中，毀滅可能在哪裡顯化出來。

一般占卜：一個難熬的事件或能量可能造成一個情況的終結。它也可能表示巨大的痛苦、毀滅性的事件或是重病的階段。它是一張令人恐懼的牌，但一定要認清前後的脈絡來解讀它。要記得毀滅通常發生在大地得以立足之前。我們的生命是由一系列的「迷你死亡」和毀滅的事件來推動，隨著前方的道路逐步形成和成長。如果這張牌出現在一般的占卜之中，要回頭質疑自己的動機和選擇：最好制定一個不同的計畫、改變行動的作法或是要事先為艱難的時候做好計畫。

有時候，或是說大多數的時候，毀滅是可以透過一些明智的決定來避免。但偶而你還是要深吸一口氣，一步一步地走過去。一旦你在如此毀滅性的局面走出另一端，那麼星辰之父將會出現，帶來新的種子、路徑、潛力和開始。

# 第十章

## 牌陣

大部份的人，包括我們自己，活在一個相對無知的世界之中。我們甚至在無知之中感到自在，因為那是我們所知道的全部。當我們第一次面對真理，那過程可能令人恐懼，許多人因此走回原來的生活。但如果你持續追尋著真理，你最終將能夠妥善地面對。事實上，你會想要知道得更多。的確，到了這時候，你周圍的人可能會覺得你很奇怪，甚至對於社會有危險性，但你一點也不在乎。一旦你品嚐過了真理的滋味，你就不會想要再回到無知。

——蘇格拉底

## 牌陣的選擇以及解讀占卜

正確的選擇及使用牌陣，對於占卜的準確性是很重要的，特別是魔法的占卜，因為你會需要知道更多的細節。牌陣裡每個位置的意思必須非常的具體，這會讓我們在解讀每個位置與它上面的牌的組合涵意時，帶來巨大的回饋。當一張牌出現在某個位置上，將所出現的牌的意思與位置牌的意思解讀在一起，若是一張代表位置的牌出現在牌陣的另一個位置，則將兩個位置上的兩張牌一起解讀。若是你可以好好的利用這樣的「文法」，那麼這副牌可以告訴你一些更深入的東西。

再次強調，位置的意義必須要具體，才能夠得到正確的結果。一旦你精通了這樣的解讀方式，你將慢慢地學會設計自己的牌陣，然後你就可以針對你有興趣的領域去進行占卜。

在這章裡，我們介紹了四種牌陣，讓你有不同的方法去檢視一個狀況。每種牌陣有它特別的功能，依照你所需要的資訊，你可以用其中任何一種，或是全都用上。這四種牌陣分別是：基礎 / 神祕地圖牌陣、景色牌陣（前者的簡化版）、生命之樹牌陣及四方位牌陣。

當進行一個重要或特定的占卜時，將它記錄下來會是一個明智的做法，這樣你可以回顧它，然後真正地理解那些牌所要告訴你的，事後的檢視在占卜中是最好的老師。隨著時間的經過，你

會開始看到在牌中所展現的一些行為「模式」，某些牌會為了某些特定的意義或情形而出現。在事件結束後回頭看一下占卜的解讀，你會看到那些聲音是如何用它們的方式，告訴你要發生的事，然後你便能學會真正的理解這些牌，其價值遠超過只從書上所學到的，特別是從那些用心理的角度來分析這些牌所描繪出來的東西。這些牌是你自己內在及你身邊聯繫者的聲音所用的字彙。

然而，這裡要給你一個警告，這個警告是和所有魔法占卜有關，如果你在某個特定的占卜上投注了你的情緒，那你將處於會吸引內在寄生物的風險之中，祂會給你錯誤的占卜結果來玩弄你。這經常會發生在各種場合的魔法占卜中，如果你發現這樣的情形，便是時候該清理你的牌了（用線香薰或是用海鹽），並把牌收起來一段時間。這可以讓那些寄生物的連結枯死：如字面上所說，就是讓祂們因饑餓而離開。這是一個很值得學習的課題，情緒是那種存有的食物。

## 基礎／神祕學地圖牌陣

基礎／神祕學地圖牌陣完全就像它的名稱所指的：它是一種大規模的牌陣，讓占卜者覺察流經魔法師完整的一生從生到死的深層力量。它顯示出深層的基礎力量、繫動、命運，以及你為何選擇來到這一世更深刻的理由。這是從你靈魂的演進、職務及你這一生特有表現的角度而言，所有與你的生活、工作相關的事。這不是一個你會經常使用的牌陣，但它能給你非常強大的洞察力，讓你看到在你每天的生活之中，目前流動的、隱去的、藏於表面之下的力量。不是關於你會跟誰結婚、你在哪裡工作那樣的事情，它是關於當你內在深處的靈尋求表達自我時，流經你生命中，命運創造和毀滅的模式。

對於一個跟魔法無關的人，這樣的占卜可能會有點嚇人，因為這牌陣不會手下留情：它很具體，而且直中要害。然而身為一個魔法師，知道創造和毀滅的繫動，等量的流經偉大的精通者的生活，它能對他們魔法生涯或日常生活中，命運所表現出的扭曲及轉折給出重要的覺察。能夠覺察流入他們更深處的流動，可以幫助一個魔法師走過他們生命中有害的面向；知道他們為什麼存在，及他們存在的目的。藉由揭露那些尋求展現和與他們連結的存有和力量，可以幫助他們了解，及更緊密地運用生命中富有創造性的方式來工作。

所以如果你不是在一條魔法的或是神祕學的道路上，避免使用這個牌陣可能是一個好主意，除非你沒事想嚇嚇你自己！





基礎 / 神祕學地圖牌陣

## 1. 大地之母

這是占卜的中心點。如果是關於人的占卜，它可能指的是人的身體，或是指人所居住的土地，或是占卜相關的土地。大地之母是容器、身體、創造的完成。它是一個「現在」的位置：告訴你關於占卜當下的中心點。這個位置闡述占卜中心容器的能量、健康以及狀態。

## 2. 結合

這告訴你與占卜主題有關的關係或是重要的人。如果是關於人的占卜，它告訴你對他而言，不論好壞，目前所造成最大影響的互動是什麼。它可能暗示一個與他們有著強大關係的人，可以顯示出與他們密切相關的協議和合約，或是可以暗示出目前正與之互動的力量或存有。

## 3. 星辰之父

這個位置是一段長遠的未來。它顯示一個特定的命運模式正在形成的東西，並告訴你，如果順著這條路繼續走下去，將會出現的長期模式是什麼。魔法師在使用這個牌陣時，這是一個需要重點關注、非常重要的位置。它對應到魔法方位的南方 / 未來 / 上方，並且顯示出當前所追求的道路，在其長程的、久遠之後的未來與結局，不論好壞。

#### 4. 深淵

這個位置顯示出地下世界深處的位置，表示那些已經逝去，不會再回來的東西。它代表過去，魔法方位的北方 / 下方。如果是一個關於地點的占卜，它可能暗示深埋在其下面的東西。在深淵位置上的牌，深埋在過去無法復甦。它與地下世界有關。

#### 5. 過去之門

出現在這個位置的東西，正在遠離一個人或狀況。但大門是雙向的：所暗示的東西可能會回頭、或是停佇在大門口、或是繼續它前往過去的旅程（這會帶它往下進入地下世界）。

#### 6. 祖廟

這個位置指出來自血脈深處，當地的先祖或是侍奉祖先的祭司所流出的影響或聯繫是什麼。先祖透過牌陣中的這個位置與我們對話、給我們建議，或是讓祂們自己被了解。這位置也可能暗示著我們所繼承的技巧或天賦。這位置與血脈先祖、基石、夢之河有關。

#### 7. 內在神殿

出現在這個位置的牌讓我們看到個人或占卜主題更玄妙、深刻的魔法或內在的層面。它也可以顯示出一個人、一個地方或一

件東西，更深處的神祕面向。這也是內在聯繫者、天使、眾神所在的位置。內在神殿已從大部份的人類社會之中分離了，只能透過魔法或神祕學的開發找回來。它是宗教的神祕學層面、神祕學魔法的傳承跟系統背後的錨點與根源；從這裡，所有魔法與宗教的神殿取得它們的內在、最純粹的形式。在這個位置透露出來的，是上下脈絡之間要被解讀的細節。這個位置和內在同伴、內在圖書館員、隱祕知識、靈魂嚮導有關。

## 8. 血脈先祖

內在神殿是內在領域深處的門檻；而血脈先祖這個位置闡述占卜主題在地下世界的最深處的先祖的連結。在這裡出現的牌告訴你一位古老的、血源的先祖，祂們直接賦予你的天賦或問題是什麼，血統之於你的關聯是什麼。根據詢問的問題，出現在這個位置的牌，也會指出是否有先祖的血脈特別活躍或是有問題。它也可以表示在地下世界深處，你的先祖所協助的魔法工作。

## 9. 基石

這個位置顯示一個人或主題深處的錨點。它是過去已經發生過的事，且對未來有著深遠地影響。任何正阻礙著一個人或狀況的過去事件或來自先祖的影響，都會顯現在這個位置上。同樣地，任何奠定占卜主題目前運作中的命運模式的東西，也會顯現

在這裡。它是「當下」的深層的根源，並且決定了未來會如何展開。不管在這個位置出現了什麼，都不能被改變，會成為未來的一部份，不論是好牌或是壞牌。這是你立足點的基石，如果你知道你的基礎不夠穩固，這裡的牌會幫你補償、平衡，並將弱點轉化為力量。

## 10. 創造織者

這個位置闡述占卜主題的命運模式，是目前我們沉浸其中的命運模式，可能是長期的也可能是短期的，可以顯示出我們目前的命運模式是否和諧。落在這個位置的牌，告訴我們那個命運模式整體的主題，並且與在基石位置上的牌有著直接的關係：過去發生的事，決定了我們如何與目前命運的道路相銜接，兩個位置可以一起解讀，以獲得最多可能的資訊。這個位置與命運三女神、命運之輪和戰車有關。

## 11. 砥礪石

這個位置闡述著目前是什麼東西在限制著我們，什麼是我們要去克服的東西。這種限制或困難磨礪著我們，使我們更加地堅強。這是努力工作以帶來巨大成功的位置；是艱難地學習最終會讓你值回票價的位置。這位置與正義守衛、神之挑戰有關。

## 12. 魔法殿堂

這個位置顯示正在我們的魔法生命中發生的事。顯示目前是什麼力量顯化在我們的魔法工作中，也可能顯示我們魔法的道路或行動中有什麼干擾或問題。它也顯示出魔法師可能進入了哪些魔法殿堂的周圍，落在這個位置上面的牌，顯示出哪些力量正從這些魔法殿堂流入占卜主題。如果占卜的主題跟特定的宗教有關，它也可以用來表示那宗教強大的集體意識的位置，例如：從那個宗教流入占卜主題的是什麼力量。這個位置與界限守衛有關。

## 13. 家與壁爐

這是家與壁爐的位置。它是家族、種族、地方社區、家庭……，視占卜的主題或問題而定，但這位置一定與主題周圍的外部世界有關。它是平凡的日常生活，就在我們生活周圍的環境之中。

## 14. 分解者

這位置告訴我們某個東西正被分解，準備要經由過去之門進入到過去。任何已達到巔峰且正要解散，使其能分化和分解的情況，都會顯示在這個位置上。不管出現在這個位置的是什麼東西，都正在遠離占卜的主題，在占卜主題的一生中都不再佔有一席之地。這位置與地下世界有關。

## 15. 夢之河

這是沉睡和夢境的位置，是靈視與夜晚的位置。不論是什麼正發生在一個人的睡眠 / 夢境 / 靈視中，都會顯示在這裡。如果有某個強大的東西出現在這裡，看一下在創造織者、祖廟和內在神殿的位置上出現了什麼。這會告訴你夢中的力量是來自於何處，進而告訴你可能正發生什麼事。這位置與發言者、地下世界和預警有關。

## 16. 赫丘利之路

赫丘利之路，是一條往前的道路，告訴我們短期的未來，且與從東方到南方的路線一致。鑒於南方和上方是長期的形態，從東流向南，告訴我們未來已成型，我們已經在路上、並且展開行動的未來。這也顯示了占卜主題的去向。從占卜（牌陣）中其餘的部份，透露出這行動的直接結果會發生的事情，來表示出占卜主題的走向。在這神祕地圖牌陣的解讀中，它闡述了占卜主題前方的生命。

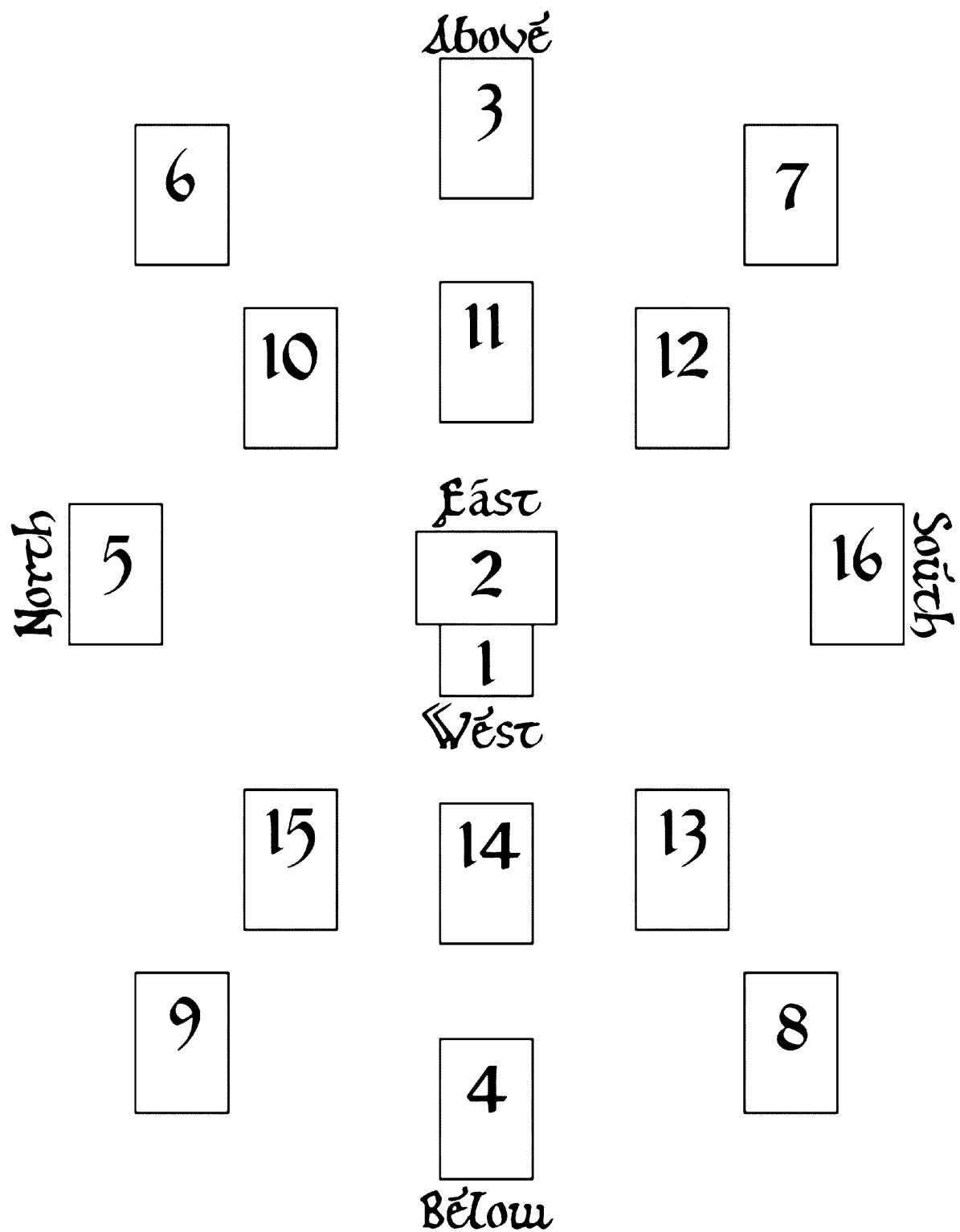

基礎 / 神祕學地圖牌陣



只有與眾神聯合的神聖的占卜才能真正地  
享有神聖的生命，參與預知與神聖的思想，方  
能讓我們變得神聖。

——楊布里科斯（西元250～330）

## 景色牌陣

景色牌陣是神祕學地圖牌陣的簡化版，較常用且有不同的用法。可以用它做一般的占卜，來得到情況的概述，或是用在特定的魔法疑問上，來檢視情況、可能性及相關的人事物地。它會顯示出正在內在世界和物質世界中運作的繫動，它也會顯示出一個決定的結果會如何在命運的道路上展開。藉由它所能表現出來的範圍，它被用來檢視可能的變動和選擇，看採取某個行動之後，力量和魔法是如何在未來展開。它也可以顯示出特定範圍內的土地、建築物、人或魔法物品附近，有哪些力量和影響。舉例來說，它可以用來詢問像這樣的問題：「我如果做了某件事，未來短期和長期的情況會發生什麼？」這對一個魔法師很重要，有時候某個行為短期的結果看起來很美好，長期來看後果可能不堪設想。這牌陣讓你一次看到一件事的頭尾是如何。

它也是一個人內在景色的地圖。隨著魔法師訓練到愈深的程度，他們會意識到流入他們生命中內在力量的模板，並且把事物解離出他們的生活。這個牌陣可以追蹤這些繫動在他們的內在形勢中進出的動態，這些動態最終會反饋到他們的現實生活中。

如同你看到的牌陣的圖示，有些位置使用了跟神祕地圖不一樣的基本牌，讓我們較能夠更頻繁的使用這個牌陣，並且你可以結合一個位置中的兩個含義。如果某個位置，你覺得用神祕地圖

牌陣的意思來解讀比較好，那就這樣做吧：兩邊都是可行的選項。

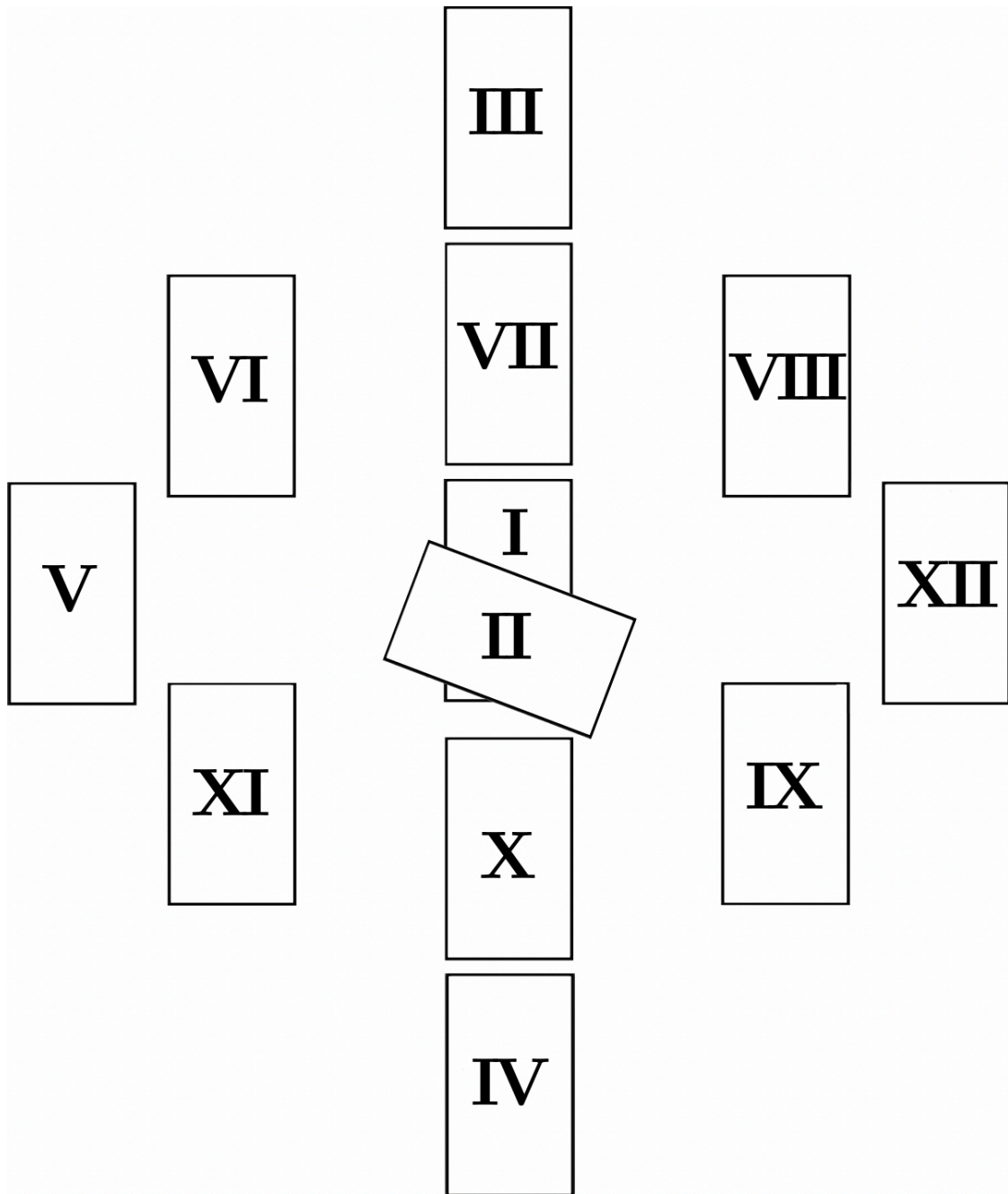

景色牌陣

## I 大地之母

身體、土地、占卜的主題。

## II 結合

與主題有關係的，根據所詢問的問題，可以是一個人、一股力量、物質、能量或是一個物件。

## III 星辰之父

如果照目前所選擇的道路繼續走下去，占卜主題長遠之後的未來。這張牌以及它如何隨著接下來的問題而變化，將會顯示出長程的結果，不管提出的問題是什麼。

## IV 深淵

久遠的過去之中已經離開的是什麼。

## V 過去之門

已經過去，但可能和未來有關係的是什麼，或是正在離開，最終會落入深淵的是什麼。

## VI 命運之輪

在這牌陣，這個位置是命運的織者——祂織出未來的情節。命運之輪是帶來各種改變及短期未來模式的內在力量，根據主題

的行動和選擇來推移。在這個位置用命運之輪，能更容易點出目前主題所經歷的模式和階段。選擇會改變這個模式，例如，出現在這裡的牌可以指出主題是否正做出愚蠢或不明智的決定。

## VII 砥礪石

這個位置及落在其上的牌，代表目前命運的道路上必須要克服的困難。

## VIII 內在神殿

這裡，這個位置可以代表魔法殿堂及內在神殿。它顯示正從內在世界流入主題的物質世界的是什麼。

## IX 家與壁爐

就如同神祕地圖牌陣一樣，家與壁爐是家、家庭及家族。

## X 分解者

占卜主題之中正被分解的是什麼，或是正從主題中消失的是什麼。不管在這位置上的是什麼牌，它正被摧毀，使它從主題的生命之中消失。

## XI 夢之河

這是占卜主題睡眠、做夢、靈視及靈視工作的位置。

## XII 赫丘利之路

赫丘利之路是占卜主題短期的未來，如果照目前所選的路走下去，前方會出現什麼。

## 生命之樹牌陣

生命之樹牌陣有許多種用法，是一個非常有彈性的牌陣。有兩種與其共事的基本用法。第一種，是依據牌陣較深的層面，來與這些位置共事，就像是神祕學地圖牌陣或景像牌陣一樣，每個位置有它的本位牌。

第二個方法採用了較為通俗的方式，可以用來取得是或否的答案，並且對於即將發生什麼，或是對一個情況、地點或是人物將會發生什麼事，有著更深入的視角。





生命之樹牌陣

## 深度解法

生命之樹牌陣這樣的使用方法，可以用來做魔法及神祕學上的占卜。每個位置有它根源力量的特性，出現在這些位置的牌，要與此根源的力量結合一起解讀。這個牌陣可以用來檢視特定的人或情況，然後可以看到在深處有什麼力量正在運作，並避免弄來太多的資訊反而可能讓占卜陷入泥沼。

舉例來說，假設你希望檢視一棟建築物或是一小塊土地，是否適合用來建造成一座魔法的殿堂。藉由使用這個生命之樹牌陣的深度用法，你可以明確地看到流經這個地方的深層的力量：這些深層的力量通常不會隨著時間的經過而有太大的改變。愈表面的能量，通常變動的愈頻繁，通常我們會用第二種生命之樹牌陣的用法，來查明這些表面的能量。

你也可以用這個方法，來反映出流經你的生命及你目前命運道路中的深層的力量，或是去檢視目前正在運作中的長程魔法模式。這個方法通常不會用在一般的占卜上，一般的占卜會用第二種方式。

### 關鍵字

這裡是一些魔法師使用深度解讀生命之樹牌陣時的關鍵字：

### 1. 星辰之父 I

開始、概念、宇宙創始、從魔法的東方流出的東西、從內在  
世界流出並將要顯化的東西。

### 2. 時間創造者 II

賦予形狀、給予一段時間、包含時間及命運、已被觸發用來  
使命運顯化的深層力量。

### 3. 光之持有者 III

正被扣押的東西、休眠中、或是被收回。

### 4. 光之承載 IV

路徑的建造者、道路的開拓者。

### 5. 監禁者 V

必要的限制、必須要被扣押而使道路得以展開。

### 6. 純粹平衡 VI

支點、保持平衡的力量、使命運得以展現的力量。

## 7. 砥礪石 VII

使主題成長的苦難、讓人變得強壯的困境、邊界、控制、物質上的困難、物質上的命運模式。

## 8. 分解者 VIII

使主題失敗的鬆懈、讓潛在的弱點鬆懈、失去邊界、缺乏控制、心理或魔法上的難處。

## 9. 界限守衛 IV

創造、內在靈視、內在景觀、允許內在的力量流到外在（物質的主題）的內在橋梁。

## 10. 大地之母 V

身體、土地、結果、開始的完成、開花結果。

位置一、二、三應該要一起解讀，做為問題或情況的綜述。位置四、五、六要一起解讀，表現出在故事中活動的深層力量。位置四和七是彼此相關的，位置四所帶給占卜主題的力量，透過位置七加工處理（七、第七，一直都是魔法上重要的指示）。位置五和位置八也是彼此相關的，如果位置八所暗示的課題沒有學會，那麼位置五的力量將會湧出並發生作用，將某件東西限制住，使其離開這個循環。

位置六、九、十，就像一條高速公路，力量在上面往上或往下流動。在占卜中我們通常是從上往下來解讀，從概念（位置一）到完成（位置十）。它是力量的中柱或軸心，而兩側的位置製造出張力及抗力使力量得以持續流動。

如你所見的，這些位置的意思是很深層及與魔法相關的，如果你花時間用這個方法來深思冥想，你可以從占卜中描繪出很多東西，但它對於世俗的或簡單的問題可能就不是那麼的好用。

## 簡易解法

這個解讀的方法較為簡單，不需要特別的說明（用下頁圖中的每張牌上的關鍵字來解讀），較適合用來做為一般的占卜，及以簡單是與否的問題來使用。最後的位置十，是問題的答案，前面的牌告訴你答案是如何而來的。以牌陣的圖，照著編號的順序，告訴你每個位置所代表的事情。

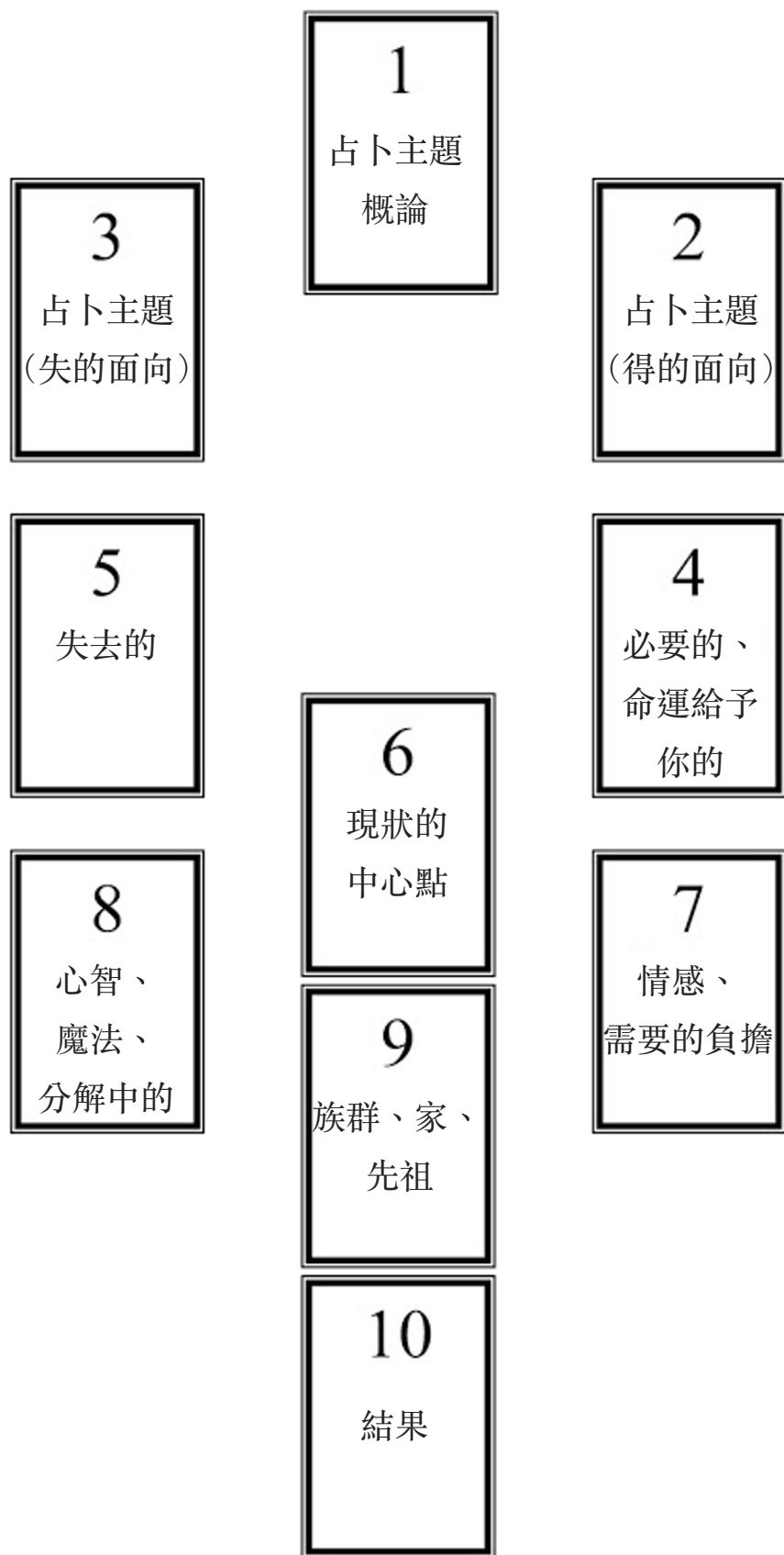

生命之樹牌陣：簡易解法

## 四方位牌陣

這六張牌的牌陣，用來檢視從各個方向流入並影響占卜主題，及最後與占卜主題相互作用的力量是什麼。這是一個非常通用的牌陣，根據所詢問的問題及你使用的關鍵字，可以用來檢視一個人、情況或地點。

每個方向的關鍵字彼此之間是相關的，根據占卜主題及要詢問的問題，使用最相關的關鍵字。首先我們看牌陣的模式本身及每個位置的關鍵字，然後我們再討論如何在占卜之中解讀它們。

1. 中央：身體、地點、土地、一個人、物體。這個位置告訴你有關於占卜的主題。
2. 東：誕生、潛力、風元素、話語、春天、到來、學習。
3. 南：前方的路、未來、火元素、夏天、工作。
4. 西：家庭、家、老化、水元素、秋天、消失、遺留物。
5. 北：先祖、死亡、過去、冬天、土元素。
6. 結合：對占卜主題最大的影響、關係、投入。



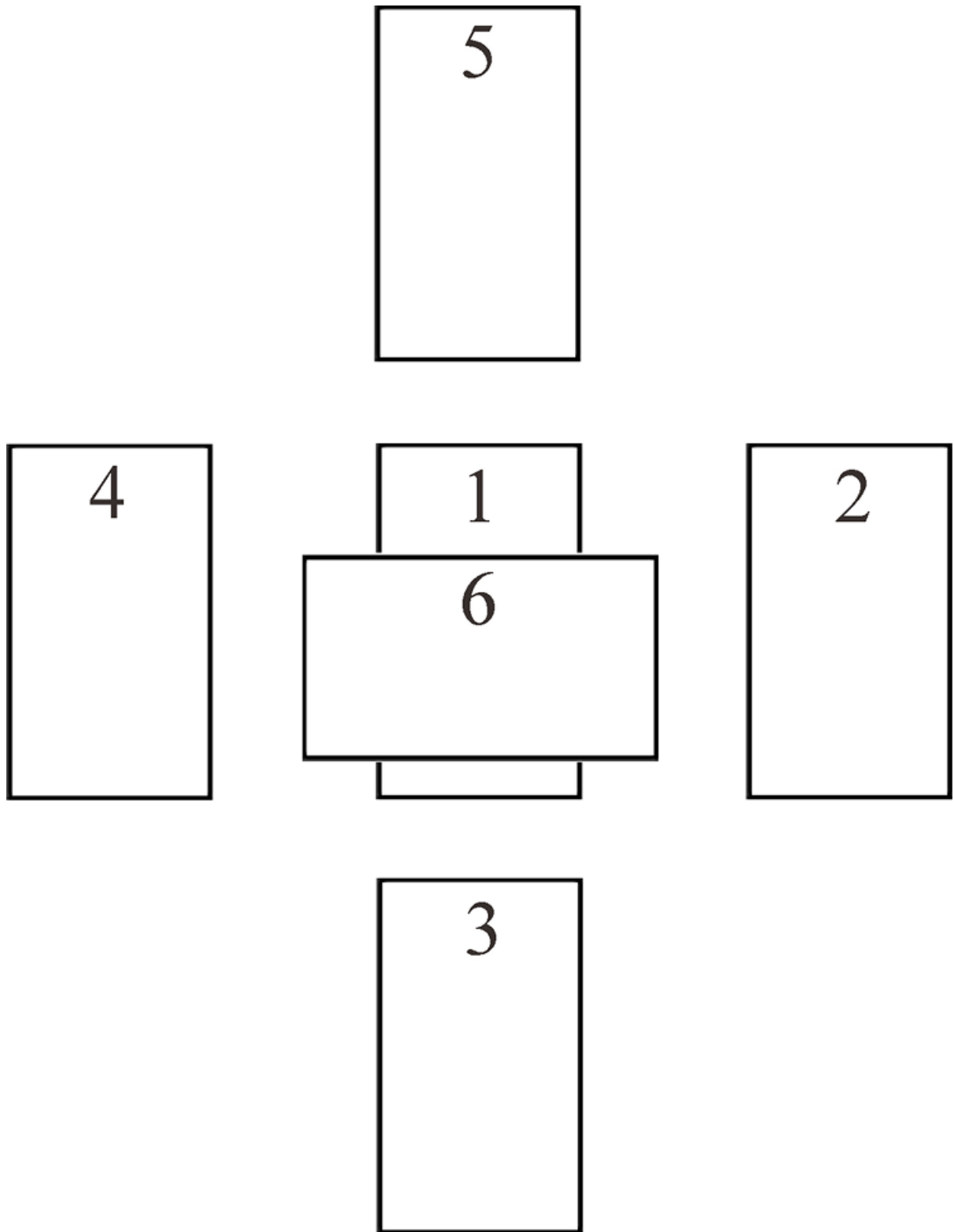

四方位牌陣

## 四方位牌陣不同的用法

要如何探討這些位置和關鍵字，很大的程度上要看你問的是哪種問題。這是一個簡單的牌陣，所以適合簡單的魔法或一般的占卜。它可以用來精確的指出某件事的時間點、影響、或是一個空間中來自不同方向的能量狀況；也可以用來看看有什麼外部的影響正流進一個人的生命，以及有什麼內在或魔法的能量正影響著他們。

以下是一些關鍵字的使用方法和探討的例子：

### 檢視一個地方：

用方位的特性，來占卜一間房子或所有地，看看它周圍的、以及從不同的方向流進來的能量。你可以不用任何的關鍵字，單純只是看它各個方向上有什麼牌。中間的牌是該房地產的整體概觀，最後一張牌告訴你住在裡面的人會如何影響這個地方。

如果一張負面的或是毀滅性的牌出現在南方，那麼你可能需要更仔細地看一下所有地的南方。首先你可能會想要知道危險是來自於內在還是外在，你可以用下一個問題來確認：「顯示出南方所有地的內在能量。」用同樣的牌陣，你可以利用關鍵字來看看進入到南方的是什麼，它前方的路徑是什麼，什麼正在消失等

等。然後你可以用同樣的方法來看看這個建築物在物質方面的資訊。

### 檢視一個人身邊的能量和魔法流動：

你可以用魔法的意義結合關鍵字來使用及定義這些方位。舉例來說，位置二用關鍵字「東方」（魔法的話語或是風魔法系統）以及「到來」。不論落在這個位置的是什麼牌，都能告訴你那個人身邊的「東方」、「話語」及「開始」的能量是否健全。南方則是告訴你火元素的能量、魔法和未來的道路，西方則是情緒的或是水元素的能量以及什麼東西漸漸消失，以此類推。

### 檢視某件事成功的可能性：

例如：「我如果做某件事，我的案子會成功嗎？」這時候，位置二就會是成型的概念，位置三則表示未來，位置四是會有什麼收穫（它會留下什麼東西？），位置五告訴你過去跟這個問題有關的是什麼，最後一張牌則告訴你要安排處理，或是另外要在你的案子裡有所互動的人或力量。

如你所見的，四方位牌陣非常的有彈性，基本上是可以由你想檢視什麼、你如何地詢問問題及你的重點是什麼來定義它。不同的解讀者可以發展出他們獨有的使用方法。你可以先從基本的模式：東方 / 開始、南方 / 未來、西方 / 消失中、以及北方 / 過

去，開始來使用這個牌陣。當你愈來愈有自信之後，再漸漸地加入其他的特性和意義。

## 最後忠告

讓占卜成功且易於解讀的兩個因素：牌陣、你在詢問問題時所專注的事及意圖。如果在你心裡對你想問的事不夠清楚，回答就一樣會令人感到困惑及模糊不清。確認你了解你要用的牌陣，好好的洗牌並專注在特定的問題上。

確認你要問的問題範圍是有限的。如果你問一個模糊不清的問題，譬如說「我的未來是什麼樣子」，那麼牌可能會顯示出你的生命中，下一個將要到來的重要事件——有可能是明天、明年或是十年之後的事——或是乾脆顯示出你的死亡：我們每個人都會有的結局。

問題最好是清楚且具體的，這同樣也能幫助你，把你的心智專注在你的感覺，及你需要知道的事上面。絕對不要試圖探詢超過你需要知道的事；專注在手邊的工作上就好。

再來舉個例，如果你需要知道接下來六個月會發生什麼事，好讓你做好計畫，那就問得明確一點。你的問題可能會像是「顯示出我接下來六個月的生活」。如果你想知道的不是你生活的概括情況，只想看看特定領域的事，那便在問題中定義出來：「顯示出我接下來六個月的工作生涯」，以此類推。

許多人初次嘗試占卜時，不注意的話，可能會像個小孩在糖果店裡一樣什麼都想要。你應該要明智地利用占卜，去探詢你真的需要知道的事情。

有時候有可能會過度解讀某個情況，當你第一次對某件事情占卜的時候，你可能會對占卜的事件或主題，得到一個範圍相當大、時程很長的概論。如果你繼續對同樣的主題進行占卜，可能會縮短你所探詢的時間範圍：你愈持續探詢同樣的狀況，你就靠得愈近。所以，記得應用你的常識。

在能量的衛生方面，當你結束占卜，去用肥皂和一些乾的海鹽洗手，這樣可以去除你手上的能量共振，遇到不詳的占卜結果時，這樣做特別的重要。如果在不好的占卜之後，覺得牌在能量上不乾淨或是黏黏的，就把牌攤開在茶巾上，撒上一些乾的海鹽，用海鹽好好的擦洗一下，然後用滿是海鹽的茶巾把牌包起來，靜置一個小時左右，再把牌上的海鹽弄乾淨。另外，你也可以用乳香的煙去薰牌。

以上，請好好的享受這副牌，學習它，用它來做實驗，了解每張牌的力量及個性！

# 名詞釋義

本書有些專有名詞，與平常用法不同，或因為語言文化而不易了解，但在奎瑞亞的魔法系統中卻是重要的觀念。在翻譯期間也感謝作者的額外解說，才能讓最後的成果更貼近原意。特別列於後，讓讀者有基本的認識。

奎瑞亞 (Quareia) :

意思是採石場；在那裡，石頭被採取，被塑造並且成為建築物的基石。也象徵這是一個教育英才的場域。

在奎瑞亞的魔法學習上有三個階段：

1. apprentice : 學徒。
2. initiate : 入門者。
3. adept : 精通者。

內在 (Inner) :

泛指非物質世界。從光跨過深淵到物質界之前的區域。

外在 (outer) :

物質界。

模式 (pattern) :



可翻成圖案或模式。當這個字在魔法上使用時，可以表示是一個看到的圖案，例如蜘蛛網的圖案，或是十字形的圖案。也可以表示行為上的模式（總是一成不變地做某事）。儀式也是一種模式（在各方位中行走）。經常在某地看到某些事情，像是某事的線索，這也可以稱為模式。就像拼圖般，某個小物體是整體的一小部分。

因此這個字常用來描述儀式、線索、自然界的徵兆、行為的方式、畫出的圖畫、建築物的擺放方法等。和中國的風水有些像。在魔法上我們也可以說風水是種模式：預測能量和力的行為。

另一個說法是「過濾器」。所有的魔法，不論是哪種魔法或稱呼，都是將力量精心設置成為過濾器，好讓力量 / 能量可以通過。這過濾器可以影響力量如何通過，及其作用為何。

神 / 神性 (Divinity) :

這裡所用的神 / 神性，並非指一般神明。我們會用眾神、女神來代表神祇 / 神明，以示分別。

從生命的黑暗與沈重的形體回歸 (light returns after the darkness of life and the density of manifestation.) :

生命的黑暗出自卡巴拉神祕學。靈在自然的狀況是在光中，而不是在生命中。當生命進入到物質形體裡，就變沈重，不像原來那樣輕。靈像是呼吸、風，而身體像是石頭。當靈 / 靈魂要歸回神時，持光者擔任照管的保護力量。這是最深入的了解。較一般的了解是從事物中撤離，事物完成結束了。

靈魂在不同的生命中轉世，當靈魂不需要再回到生命時，就會撤離回歸到純粹的光中，在基督教稱之為聖靈。

繫動 (Dynamic) :

可翻成動力，動態。這裡的用法比較貼近於動力學，但仍然令一般人難以理解。所以用繫動來強調與能量的交互作用。

繫動的意思可代表與某事或某人的關係；當力量進來或離開時，你與祂的交互作用。或是力量與地點或事物的交互作用。Dynamic就是用來形容當這種交互作用發生時所用的字。

紅衣女 (Scarlet Woman) :

最早出自於聖經啟示錄，但這裡的使用並非出自那裡。

這是英國的俚語，出自於阿萊斯特·克勞利 (Alister Crowley) 在魔法上對女性的觀點：她們只是單純的性對象，只

關係到美麗與性感的不重要角色，而不在乎她們在魔法上的權力和力量。

這樣的觀點在西洋魔法裡造成問題，是一種性別歧視。把女人放在一個簡單定義的角色中，比男魔法師還要卑微。而這樣的角色定義是錯誤的。女人在魔法上有相同的力量，甚至有時比男魔法師還要強大。

蠻荒之路 (wild path) :

這魔法 / 靈性路徑主要專注在和自然蠻荒的土地（未馴服的、未開發的、沒有文明的）、土地上的靈、妖精、土地上的存有等等的連結。這些魔法師專注在未馴服的土地上工作，和妖精、土地上的靈、動物、植物、樹等合作。

內在景色 (inner landscape) :

土地有內在景色，每個人也有個人的內在景色。

門戶之書：魔法譯文 (The Book of Gates: A Magical Translation) :

麥可·雪帕德和約瑟芬·麥卡錫。門戶之書：魔法譯文。由史都華·黎特強插畫。英國奎瑞亞出版社，2017。

牌盒上的希伯來文 אֲנוּכִי (Anokhi) :

希伯來字母代碼81，上帝的其中一個名字，意思是「我是」 / 「I AM」。我是創造者，我是永恒不變的，我是完全的。

冷飲 (cold refreshment) :

在「門戶之書」中提到用來喝的冷水，雖然在譯文及內在圖形是冷水，在外在世界也與水相連結，但它並不是水。當魔法師自知有更好的方法，卻用不平衡的方式工作，就會感覺身體和皮膚著火了。使用這冷飲能夠帶來平衡，將不平衡的燃燒之火熄滅。